

ПРАИСТОРИСКА НЕКРОПОЛА НА РОСПИ ЋУПРИЈИ КОД БЕОГРАДА

I. Историјат истраживања

Географско-геолошке карактеристике. — Локалитет Роспи Ћуприја налази се на падинама данашње Звездаре према Дунаву. Пружа се између Миријевског потока и Сланачког пута, а удаљен је од обале Дунава око три стотине метара. Некропола лежи на падини, која се степенасто спушта према данашњем друму, који иде поред Дунава од Београда преко Карабурме, Роспи Ћуприје, Вишњичке Бање, за село Вишњицу, Велико Село и Винчу. Звездара као највише место данашњег Београда доминира над целим овим подручјем.

Знајући да данашње ушће Саве у праисторији није изгледало као данас, већ да су његове обале биле покривене мочварама и барама и да је Дунав око Београда нарочито са војвођанске стране стално мењао свој ток, јер и данас видимо велики број рукаваца, то изгледа да је десна страна Дунава ниже данашњег Београда, Роспи Ћуприја до села Вишњице, одиграла улогу у праисторији коју је доцније одиграо Београд са својим Калемегданом.

У геолошком погледу, локалитет је једна висораван, нагнута према истоку, као и цела ова страна према Дунаву, тако и локалитет Роспи Ћуприја изложен је флувијалним наносима. Последица тога огледа се у његовом геолошком саставу, тако да његов најдебљи слој је лес створен од флувијалних седимената, нарочито песка и шљунка над којим је вегетална земља, хумус. Испод леса

је глина, а испод ове кречњак који је створен у доба миоцена, јер се у њему налазе окамањени остаци алга, корала и шкољки. Услед клизања земљишта и ерозије у току времена, ти су слојеви испретурани као на једном делу овог подручја, те је природно што се приликом копања налазе сви ови елементи: песак, глина, кречњак као поред хумуса и чернозјом који је постао од леса.¹

Материјал добијен на терену. — Локалитет Роспи Ћуприја у Београду у овом обиму и са оваквим материјалом, досада није био познат у научној литератури. О самој праисториској некрополи није ништа писано нити саопштано, иако је више пута била прекопана од стране радника који су радили на циглани, а где се и сама некропола пружа. У 1948 години кад су на циглани вршени земљани радови велике количине земље биле су избачене са појединих места, тако да су сада велике површине покривене земљом у дебљини од једног до два метра. Може се слободно рећи да је око осамдесет посто овог локалитета на тај начин уништен.

Децембра 1953 године приликом нивелисања једног дела терена поново су нађени археолошки предмети, а Музеју града Београда предато је неколико очуваних предмета из праисториске епохе. Међу добијеним материјалом истиче се:

1. Бојена латенска урна са геометриском орнаментиком (Инв. бр. 210). Размера: висина 31,2 см; пречник трбуха 27 см; пречник дна 10,3 и обода 12,3 см. Рађена је на витлу од добро пре-

¹ Ch. Dervichevitch, *Evolution de Belgrade, étude géographique-géologique*, Paris, 1939, 34—45.

Др М. Ласкарџ, Трећа белешка о квартарним наносима у околини Београда, *Геолошки Анали Балканског Полуострва*, 1938, 28, 35.



Сл. 1 — Поглед на локалитет са отвореним сондама, у позадини Дунав са острвом Ада Хујом

чишћене земље. Врат и раме урне премазани су белом бојом, преко које је изведена орнаментика црвеном бојом. Доњи део урне је црвен. Геометриска орнаментика рађена је у једном фризу, која је ограничена двома црвеним хоризонталним тракама и претставља косе и праве линије, шаховска и ромбоидна поља. Све је то рађено без икакве симетрије и неког распореда. Поједини делови ограничени су вертикалним црвеним тракама. Обод урне посувраћен је и црвене је боје. Дно је нешто мало издубљено. По причању радника у овом суду нађени су остаци спаљених костију покојника.²

Слично овој урни, откопан је један суд на локалитету Жидовар, кога др Б. Гавела датира у период La Tène III.³ Типично овакве керамике налазимо на познатом налазишту Страдониц у Чешкој.⁴

2. Мала урна светло сиве боје (Инв. бр. 203). Рађена је слободном руком.

² Ј. Тодоровић, Археолошки споменици у Београду и околини, *Годишњак Музеја града Београда* II, 1956, 31 и д.

³ Dr B. Gavela, *Keltski oppidum Židovar, Beograd*, 1952.

⁴ J. L. Pič, *Le Hradischt de Stradenitz en Bohème*, Leipzig, 1906, T. XLIX, 1—22.

Обод је раван, а на самом прелазу између врата и рамена, налазе се две насупрот распоређене вертикалне тракасте дршке. Размера: висина 17,9 см; пречник трбуха 16,5; пречник отвора 11,4 см и дна 7 см.

3. Мала бронзана наруквица (Инв. бр. 218). Спирално је савијена, а крајеви су повезани са супротним делом, тако да се наруквица може ширити по потреби. Средњи део је задебљан и орнаментиран урезаним кратким линијама. Пречник наруквице износи 6,5 см.

Тип ових наруквица распрострањен је у латенском периоду на многим келтским налазиштима по Европи, а исте видимо и код нас. На налазишту Страдоницу видимо неколико варијаната ових типова наруквица.⁵ Народни музеј у Београду располаже са неколико комада оваквих наруквица са непознатих налазишта, док је само једној познато место налаза и то Губеревац у Београду.⁶

⁵ J. L. Pič, *op. cit.*, Pl. XXVII, 2, 12, 13 и Pl. XXVIII, 5.

⁶ Др Д. Гарашанин, Археолошки споменици у Београду и околини, *Годишњак Музеја града Београда* I, 1954, 56; Иста, *Праисторија I, Каталог метала*, Београд 1954, T. XLIV, 5, 6, 7, 8.

4. Бронзана спирална наруквица (Инв. бр. 238). На крајевима орнаментирани рељефним и урезаним линијама. На другом крају је ограничено поље са урезаним косим испрекрштеним линијама. Пречник износи 8,2 см.

5. Спирална гвоздена наруквица (Инв. бр. 219). Јако оксидирана и слабо очувана. На једном делу налази се гвоздена карика, ниже које се налази орнамент вертикално урезаних линија. Пречник износи 7,5 см.

6. Гвоздени нож (Инв. бр. 461). Повијен је према заостреној страни. Сачуван је један део дршке на коме се налази рупа. Повијено сечиво орнаментисано је урезаним ромбоидима и полукружићима. Врх је савијен, а његова дужина износи 16,2 см.

Сличан овом ножу, који је нешто мало савршенији и орнаментисан нађен је на локалитету Жидовар,⁷ као и у једном гробу у Винчи, који др М. Васић даје у период *La Tène*.⁸

Значај налаза. — На основу добијеног материјала видело се да је у питању једна изванредно праисториска некропола спаљених покојника, а ово гледиште је још више потенцирано наласком латенског материјала. Знајући да су Скордисци основали стари *Singidunum*, а њиховог материјала није нађено на терену града Београда, то је још више била важност овог налаза.⁹

Раније су постојале индикације да се на северо-источној страни од Роспи Ђуприје, тојест, западно од села Вишњице, налази материјал латенске културе, али

то место је од садашњег локалитета удаљено преко три километра.¹⁰ Сем тога у Музеју града Београда налази се неколико комада латенске керамике који су нађени код Вишњице на месту Бела Стена,¹¹ а 1947 године др Д. Гарашанин је на једној од циглана на Роспи Ђуприји ископала једну римску гробницу грађену од камених блокова.¹² Овај последњи податак може се везати са данашњом Вишњичком Бањом, која се налази у непосредној близини Роспи Ђуприје, јер по усменом саопштењу др М. Васића, бања је била коришћена и у римском добу у исте сврхе као и данас.

Како је локалитет био угрожен због цигларских радова, стручњаци Музеја предузели су у више махова рекогносцирање терена, као и контролу над радом цигланае на том терену. Том приликом прикупљен је већи број фрагментата керамике која припада бронзаној, халштатској и латенској култури, као и једна гвоздена секира из словенског периода.

На основу наведених података Музеј града Београда предузео је у две етапе систематско археолошко ископавање и то у месецима марту и октобру 1954 године. Радовима је руководио археолог кустос Јован Тодоровић.¹³

У другој етапи ископавања наишло се и на словенске гробове који су припадали белобрдској културној групи, а по прилици су се пружали по периферији ове некрополе.¹⁴

⁷ Др В. Gavela, *Zidovar*, 17, сл. 15.

⁸ Др М. М. Васић, *Инвентар једнога гроба у Винчи*, *Старинар* 1950, 15, 16.

⁹ Ј. Тодоровић, *Прилог решавању локације келтског Сингидуума*, *Вестник*, орган музејско-конзерваторског друштва НРС, 1955, број 16—17, 25.

¹⁰ Др М. Васић, *Годишњак СКА XXI*, 1907, 283.

¹¹ Др М. и Д. Гарашанин, *Археолошка налазишта у Србији*, Београд, 1951, 27; исти, *Годишњак Музеја града Београда I*, 1954, 58. — Нађен материјал са Беле Стене није публикован и заведен је у инвентар праисториске збирке Музеја града Београда под бројем 552—554.

¹² М. Г. Гарашанин, *Годишњак Музеја града Београда I*, 82.

¹³ На тражење Управе Музеја града Београда, Археолошки Институт САН, као и Археолошка катедра Филозофског факултета у Београду дозволили су да њихови стручњаци посете локалитет. Др М. Гарашанин и др В. Гавела су посетили ископавања и дали потребне сугестије за рад. — Потребно је напоменути да је прву етапу ископавања финансирао Музеј града Београда, док је другу Завод за заштиту споменика НРС. Осим тога и предузеће «Трудбеник», које је изводило радове на овом терену дотирало је ископавање са 10.000 динара.

¹⁴ М. Бирташевић, *Словенска некропола на Роспи Ђуприји*, *Годишњак Музеја града Београда II*, 1956, 36 и д.

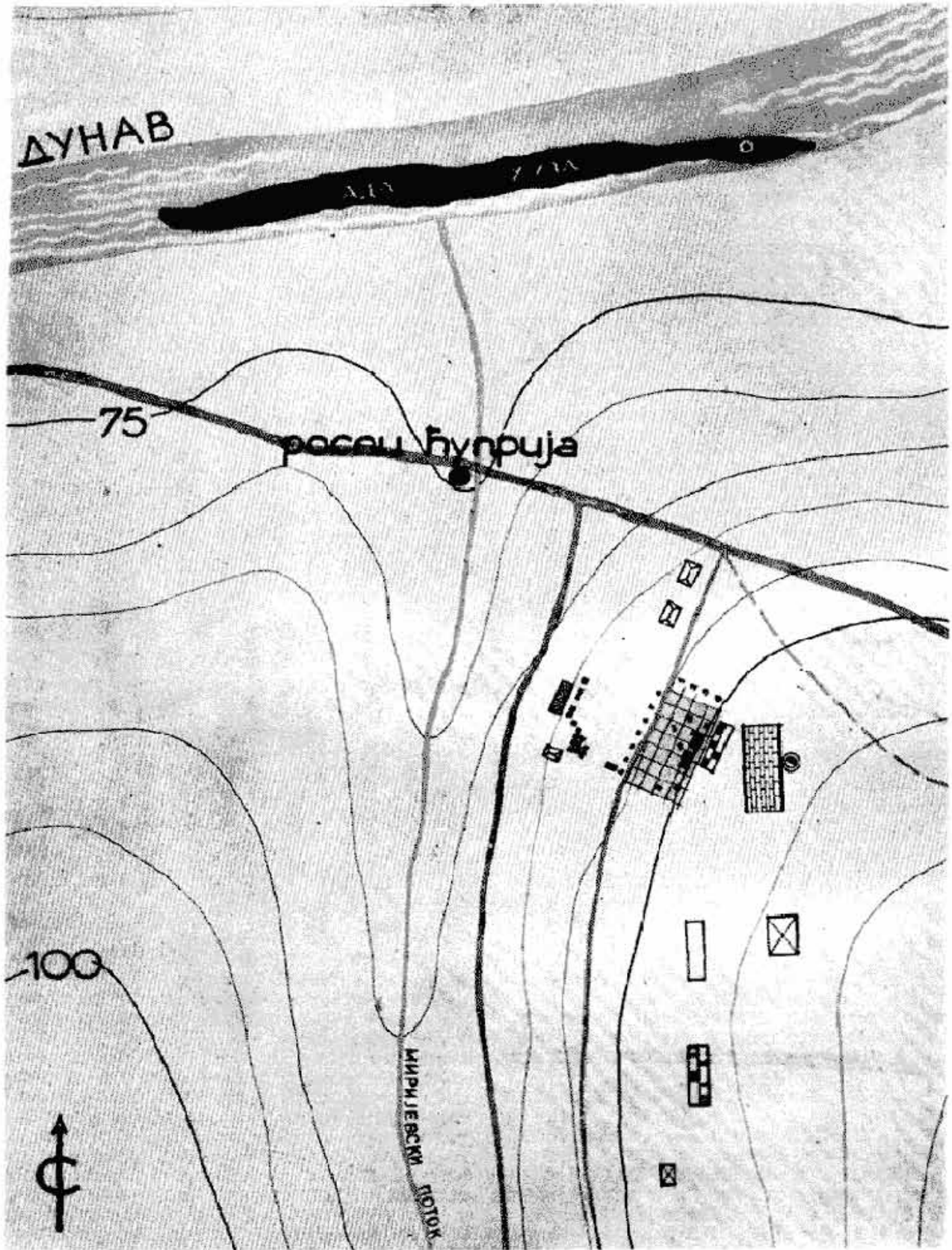

Сл. 2 — Вертикална секција терена код Росни Ђуприје

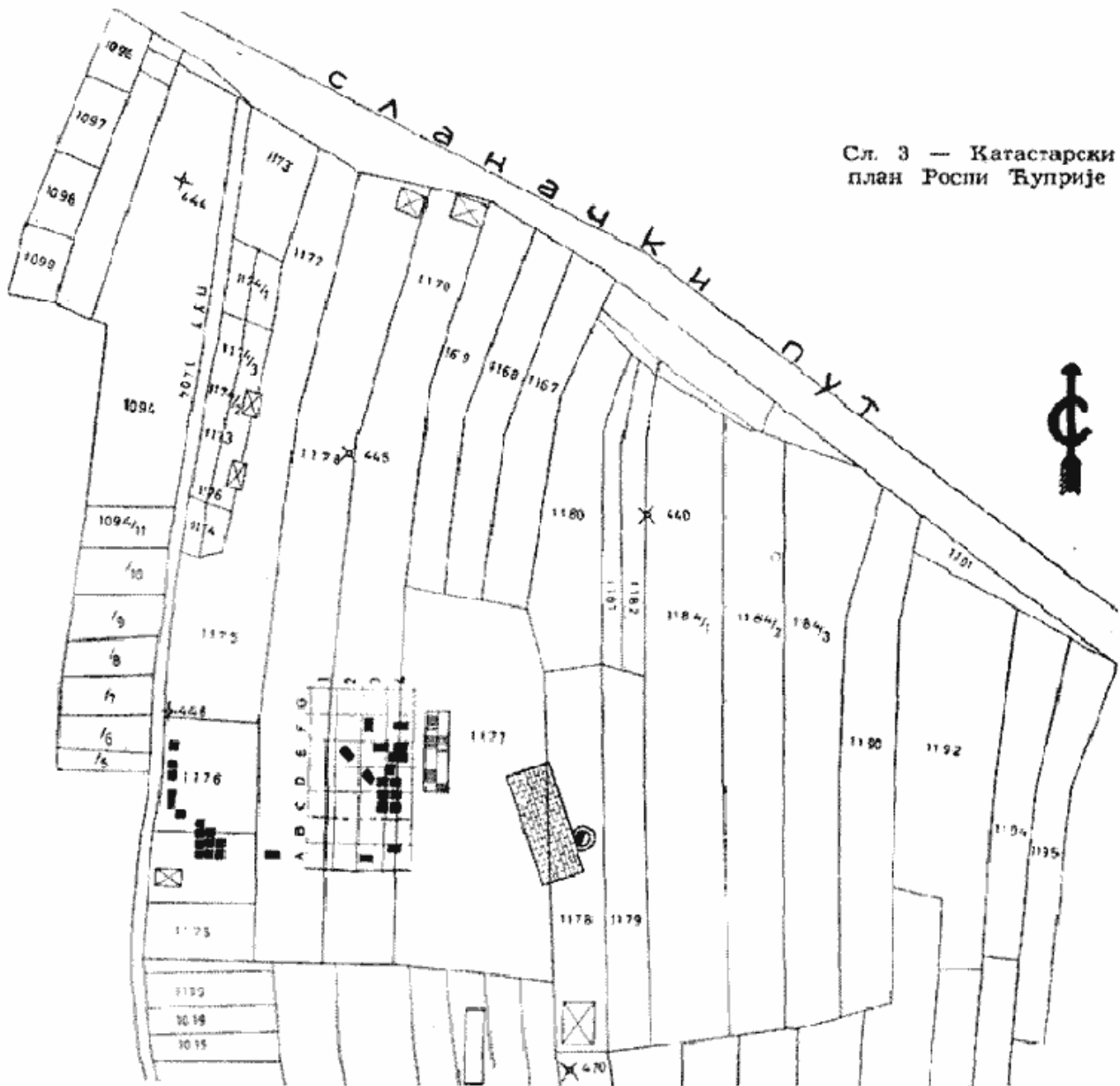

Сл. 3 — Катастарски план Роспи Ђуприје

II. Систематско ископавање

Метод ископавања. — У току првог и другог ископавања отворено је укупно тридесет и три блока, а однос између њих може се видети из приложеног плана. Први блокови су отворани на оним местима где су првобитно радници шиглане наишли на археолошке објекте. За поједини материјал који је нађен ван блокова (види се у плану), а ископан је од стране екипе, такође су узети сви потребни подаци.

У почетку радова приступило се означавању I блока који је ишао косо СИ

—ЈЗ, тако да се могла обухватити једна већа површина. Како је у првом блоку нађено прилично материјала, то су каснији блокови исправљени, а овај први био је укључен у блокове, као што је то било рађено на локалитету Бело Брдо. Блокови су били размере 3 x 3 метра, осим блока IV и XVI, чије су размере 4 x 2 метра и блокова V, X и XII размере 3 x 2 метра.

Како се локалитет налази на једној падини, која се са северне стране степенасто спушта према Сланачком путу, са западне стране завршава са једним сеоским путем, а са источне стране ви-

соким усеком од преко 4 метра, који је створен много раније, када је циглана била зидана, то смо на тим усецима тражили профиле културног слоја. Како у профилима сонди, тако и на овим усецима нисмо могли констатовати никакав културни слој, без обзира што смо по блоковима у свим откопним слојевима наилазили на фрагменте керамике.

Резултати ископавања. — У току обе етапе ископавања откривено је двадесет и девет гробова, од којих двадесет и пет спаљених покојника и четири скелетна гроба. Два скелетна гроба била су у згрченом положају, док друга два су у испруженом и припадају латенском добу.

У блоку XI установљена је једна велика културна јама са отпацама гаражи и пепела, животињских костију и великим бројем керамичких фрагмената.

Осим тога нађено је и нешто предмета за које се није могло констатовати да ли припадају којем од отпоканих гробова.

III. Грбови спаљених покојника

Гроб бр. 1

Претставља урна биконичног изгледа, светло црне боје, са четири тунеласте дршке, које се налазе између прелаза рамена у трбух суда. На трбуху се налазе плитке, широке канелуре. Урна је била деформисана, тако да је њен низак врат био сабијен у урну, у којој је било спаљених костију покојника измешаних са пепелом (Инв. бр. 541).

Рађена је од недовољно пречишћене земље и слабо је печена.

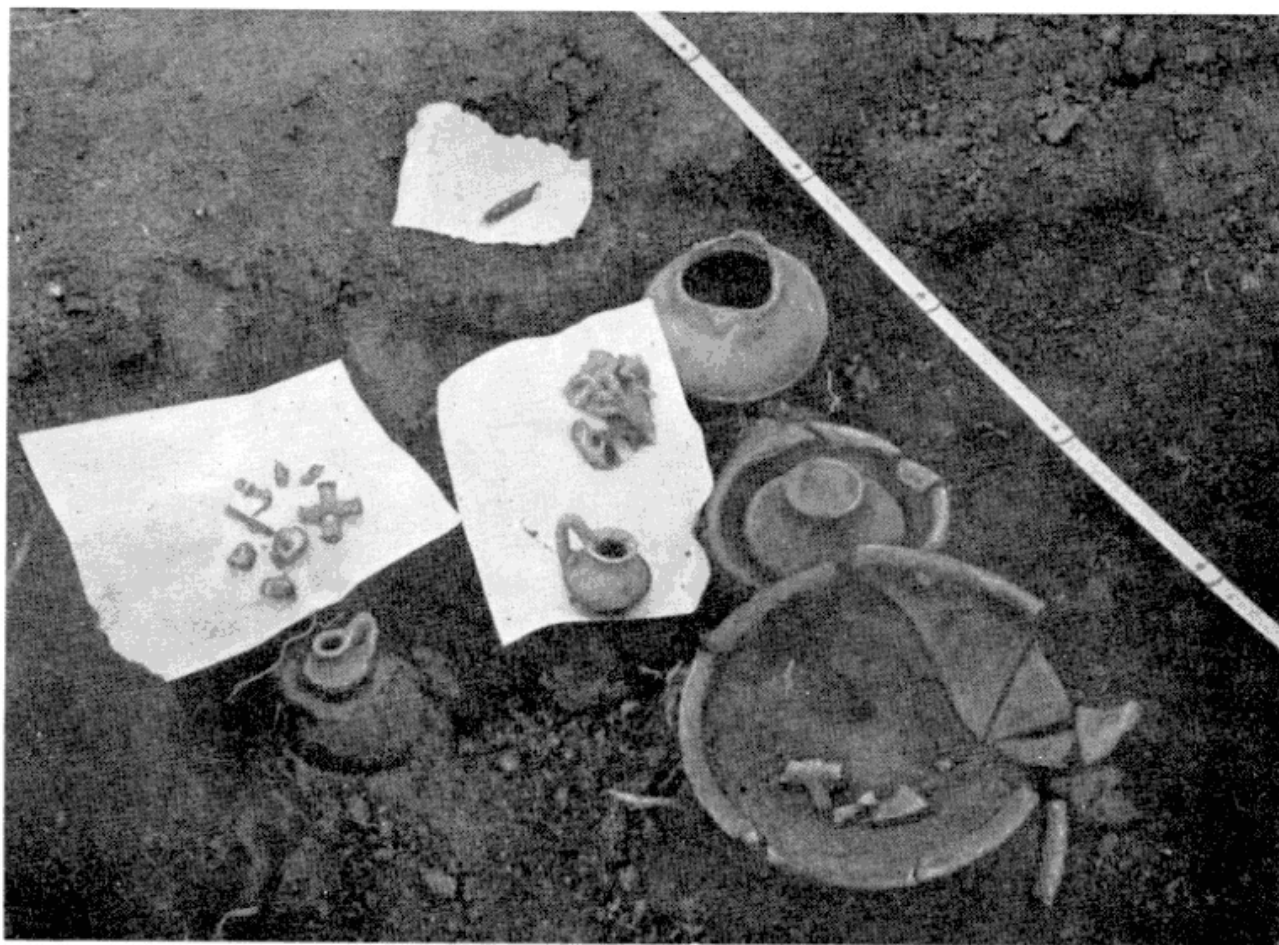

Сл. 4 — Откопани гроб бр. 2

Гробна јама није могла бити констатована, а нађени фрагменти исте фактуре неке друге урне говоре, да су то остаци ранијег гроба, који је уништен укопавањем овог гроба. Урна је лежала на дубини од 0,60 метара.



Сл. 5 — Латенски суд из гроба бр. 2

Гроб бр. 2

У овом гробу на дубини од 0,78 метара нађена је група керамичких судова рађених на витлу светло сиве боје. Осим тога било је и других бронзаних, гвоздених, камених и коштаних предмета који припадају латенском периоду.

Материјал из овог гроба је следећи:

1. Велика здела (Инв. бр. 215). Светло сиве је боје и рађена је на витлу од пречишћене земље. Обод зделе је профилисан, а дно издубљено. У њој су нађене кости спаљеног покојника измежане са земљом. Размера: висина 8,3 см, а пречник отвора 27,7 см.

2. Мала здела (Инв. бр. 212). Светло сиве је боје и рађена је на витлу од добро пречишћене земље. Нађена је поклопљена једним малим пехаром. По фактури и облику слична је претходној. Нађени остаци у здели били су подвргнути хемиској анализи, и установљено је да је у њој била само чиста земља. Размера: висина 5,3 см, а пречник отвора износи 17,7 см.

3. Мали биконични судић (Инв. бр. 214). Висина суда је 5,5 см, а пречник трбуха 4,5 см, док је отвор 3 см. Светло сиве боје, а рађен је на витлу. Једна дебела дршка нагло се диже од обода

увис, и завршава се на прелазу из рамена у трбух суда. По свему је сличан суду који је нађен у истом гробу.

4. Биконични судић (Инв. бр. 213). Висина суда износи 6,4 см, а пречник трбуха 7,3 см. Рађен је на витлу од добро пречишћене земље и светло сиве је боје. На рамену и трбуху суда налази се орнамент у виду риблије кости са убодима.

Слични овима, нађени су судови на локалитету Велика Мана у Словачкој и то у гробовима спаљених покојника.¹⁵ Гробови припадају периоду La Tène II.

5. Трбушаста амфора са високим тракастим дршкама (Инв. бр. 216). Размера: висина 15,7 см; пречник отвора 8,3 см; пречник трбуха 15,8 см; пречник дна 6,5 см.

Рађена је на витлу од добро пречишћене земље. Светло сиве је боје као и сви остали судови нађени у овом гробу. Ниског је врата са наглашеним великим



Сл. 6 — Здела која је послужила као урна из гроба бр. 2

проширењем у трбух суда. Од ивице отвора, који је нешто прстенасто задебљан, пружају се две широке тракасте дршке које се нагло уздижу изнад обода, па се затим оштро савијају и завршавају на рамену суда. У суду није ништа нађено. Вероватно је у њему била смештена нека течност као гробни дар покојнику.

У Народном музеју у Београду, налази се један истоветни суд из Костолца, са локалитета Курвин Град. Начин наласка овог суда је непознат.¹⁶

¹⁵ Archeologické zhledy 1953, 663, св. 5, Налазиште Велка Мана у Словачкој.

¹⁶ Непубликовано, заведен је у инвентар праисториског одељења Народног музеја у Београду под бројем 5472.

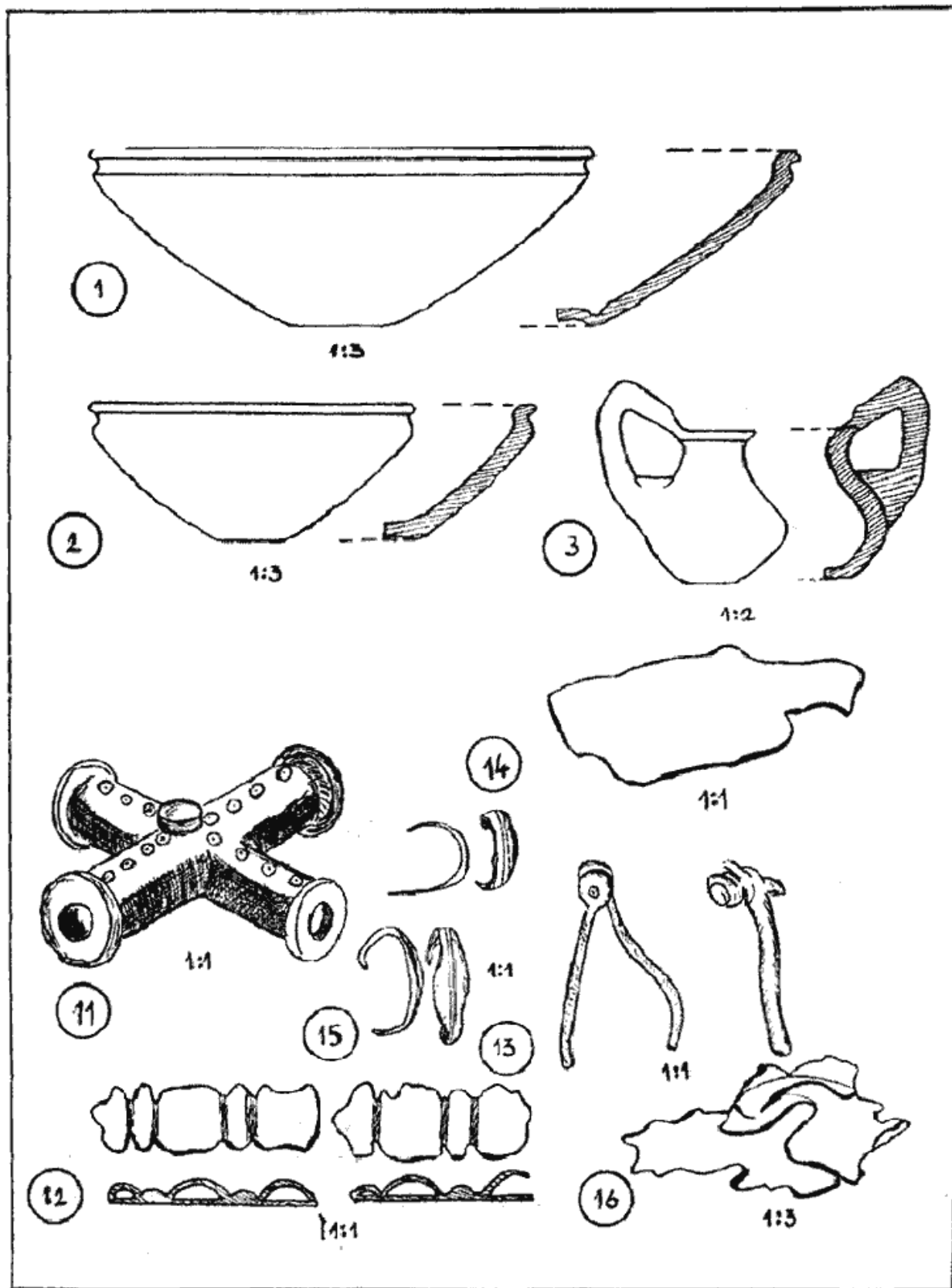

Сл. 7 — Откопани предмети из гроба бр. 2

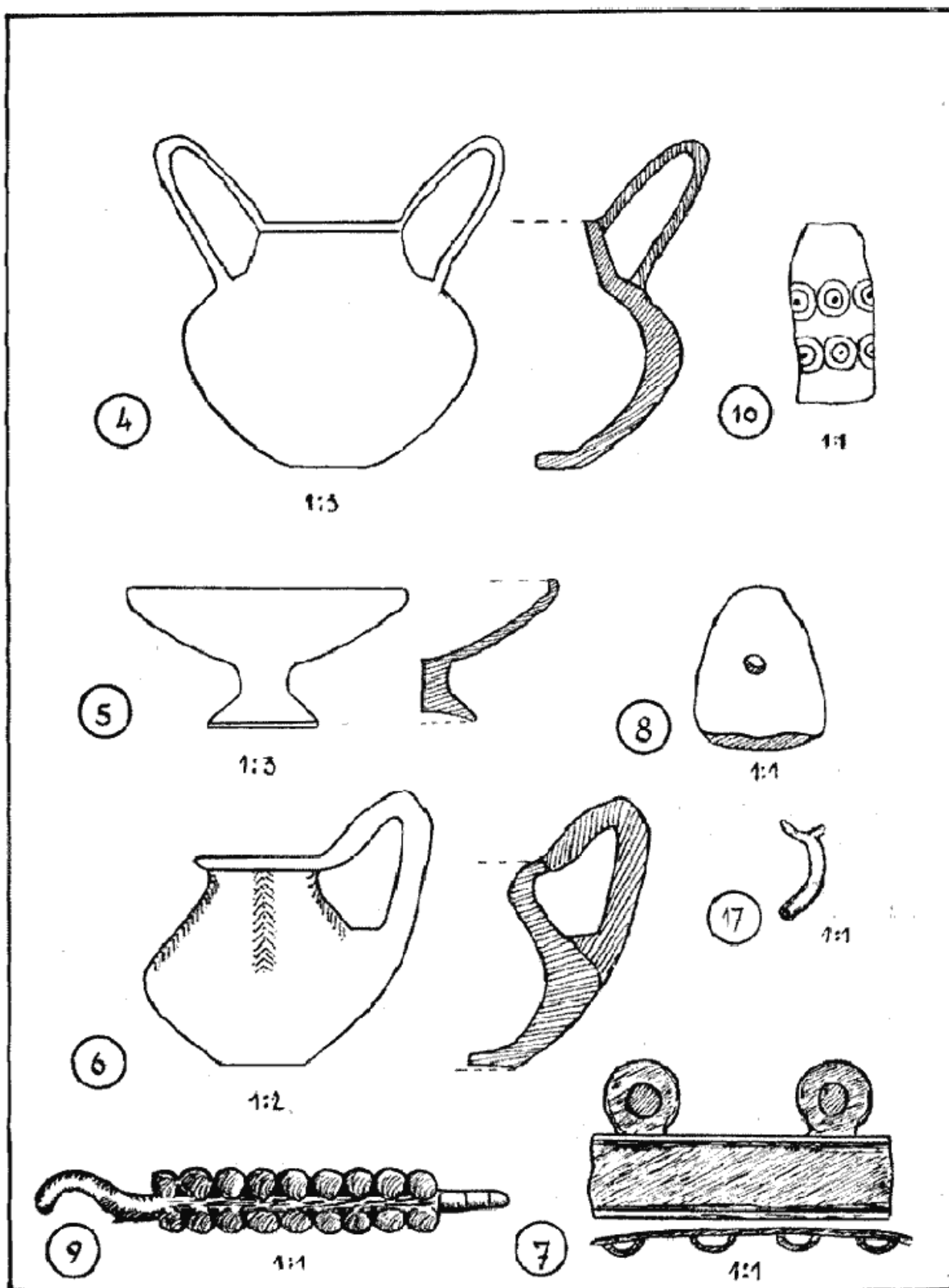

Сл. 7 а — Откопани предмети из гроба бр. 2

6. Мали пехар на нози (Инв. бр. 211). Размера: висина 5,8 см; пречник отвора 12,5 см; пречник ноге 6,1 см. Рађен је на витлу, а светло сиве је боје. Нога пехара је пуна, само нешто мало издубљена. Служио је као поклопац малој здели из овог гроба.

7. Делови астрагалоидног појаса (Инв. бр. 230). Очувани су делови појаса са по четири калоте, чији су спојеви орнаментисани косим урезаним линијама. Нађена колча размере је 5 x 2 см., која са наличја има пластична испупчења за закопчавање.

Ближе аналогије имамо на налазишту Никитинци у Срему¹⁷, у Сурчину¹⁸ где су нађени бронзани астрагалоидни појасеви, а датују се у калштат D. Они се приписују илирским племенима, но одавде се види да материјал из овог гроба припада келтској материјалној култури, који је вероватно примљен од Илира.

Бруншмид сматра да је та врста појасева била саставни део војничке ношње у данашњој Панонији, Горњој Мезији и источној Далмацији. Овакви делови појасева налажени су у војничким гробовима по Срему, као у Сурчину, Кузмину, Митровици, Новим Бановцима, Даљу и другим локалитетима.¹⁹

8. Фрагментовани бронзани украс (Инв. бр. 229). Лепог је изгледа са пластичним куглицама у три реда. Величине 7,6 x 1,2 см.

9. Бронзани предмет у облику крста (Инв. бр. 228). Дужина сваког крака износи 5 см. Рађен је у облику крста са орнаментиком концентричних кругова. Краци су округли и избушени по целој дужини и укрштају се на месту где се налази једна метална спојница. Ивице се завршавају прстенастим задебљањем. Предмет је вероватно служио за коњску опрему за спајање појединих кожних каишева.

10. Два фрагмента бронзане фибуле (Инв. бр. 469).

11. Фрагменат гвозденог ножа. Очувана дужина износи 4,8 см.

12. Два прстена типа Nopperring (Инв. бр. 468). Рађени у бронзи, чији се крајеви сужавају, док се средина шири, преко које прелази пластична линија која је утиснута.

Прстење типа Nopperring карактеристично је за овај локалитет, будући да их налазимо по гробовима који би припадали бронзано-добској материјалној култури.

13. Деформисани бронзани лим (Инв. бр. 231). Припадао је неком бронзаном суду. Услед јаке деформације могло се само констатовати да је обод суда био раван.

14. Део бронзане наушнице (Инв. бр. 470). Величина је 1,5 см. Полукружног је облика чији се један крај рачва, док је спољни део нарецкан ситним зупцима.

15. Комади бронзе неодређеног облика (Инв. бр. 471). Јако су деформисани, тако да се не може одредити њихов првобитни облик.

16. Комад орнаментисане кости (Инв. бр. 463). Величине је 2,8 x 1,4 см. Вероватно је припадао оплати неке дршке од ножа. Орнаменат концентричних кругова је урезан.

Орнаменти концентричних кругова распростирани су се скоро кроз целу праисторију. Ближе аналогије имамо у Дубовачко-жутобрдској културној групи. Орнаменат рађен на истом материјалу као на овом лубликовао је професор др М. М. Васић са Жутог Брда, а који је вероватно служио као оплата на некој дршци.²⁰

17. Камени троугласти предмет (Инв. бр. 462). Величине 2,9 x 2 см. На средини је скроз пробушен.

Гроб број 2 са целокупним својим инвентаром припада периоду La Tène II, без обзира што се у њему налази материјал ранијих културних група. Уствари, прстење типа Nopperring, које налазимо кроз целу праисторију, види-

¹⁷ Др Д. Гарашанин, *Каталог Метала I*, 78. т. I, 2.

¹⁸ V. Miroslavljević, *Materijalna kultura Skor-diska. Zbornik radova filozofskog fakulteta u Zagrebu*, 1951, 101 и д., 119, 6.

¹⁹ Brunšmid, *Vesnik arheološkog društva IV*, 1899—1900, 72—86.

²⁰ Др М. Васић, *Жуто Брдо. Старинар* 1910, 9.

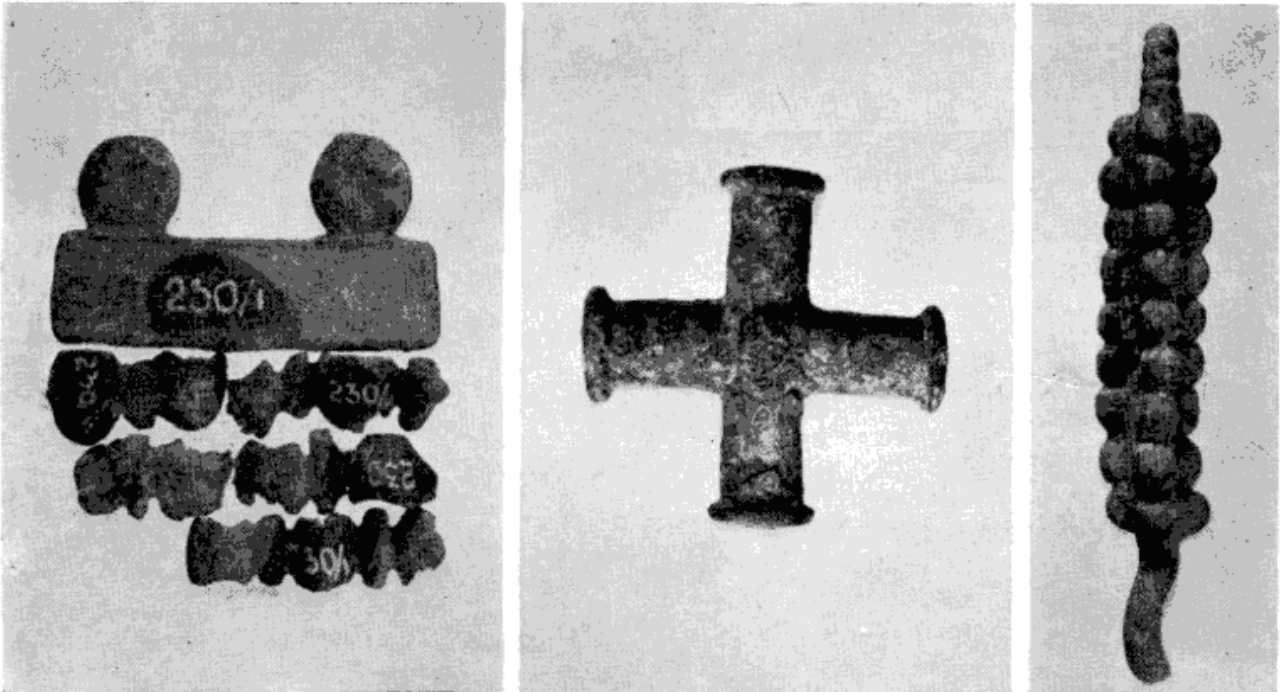

Сл. 8, 9 и 10 — Делови астрагалоидног појаса, орнаментирана бронзана пређица и бронзани висак из гроба бр. 2

мо овде са материјалом који припада латенском периоду. Вероватно је да су Келти од староседелаца Илирско-трачких племена то преузели, као што је то био случај и са другим предметима материјалне културе.

Гроб бр. 3

Претставља велику урну са високим вратом (Инв. бр. 668). Висина урне износи 38 см; пречник трбуха 34 см; док је пречник отвора 24 см; а дна 11 см.

Откопана је на дубини од 0,60 м, у блоку VIII. Како је нађен у профилу

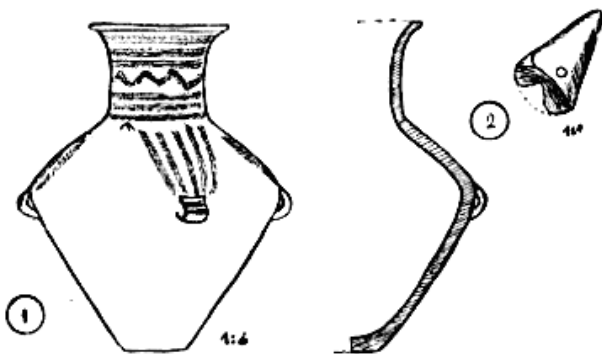

Сл. 11 — Урна из гроба бр. 3

зида блока, и како је била фрагментована, не може се установити да ли је нађена бронзана купа била у урни. Мрко сиве је боје и рађена је слободном руком од недовољно пречишћене земље. На рамену и врату орнаментисана је врпчастом орнаментиком.

Урну оваквог облика и орнаментике имамо у Ватину,²¹ која је аналогна нађеним урнама са врпчастом орнаментиком на Роспи Ђуприји. У збирци Земунског музеја налазе се урне са овом орнаментиком, које су откопане на локалитету Белегиш од стране В. Трбуховића.²² Исто тако у збирци праисториског одељења Народног музеја у Београду налази се једна урна са непознатог налазишта.²³

²¹ Др Б. Гавела, Један прилог етничкој и хронолошкој детерминацији панонске керамике, *Рад војвођанских музеја* 2, 1953, 62, сл. 7.

²² Непубликовано, инвентар праисториског одељења Земунског музеја.

²³ У Народном музеју у Београду изложена је једна урна са врпчастом орнаментиком са непознатог налазишта.

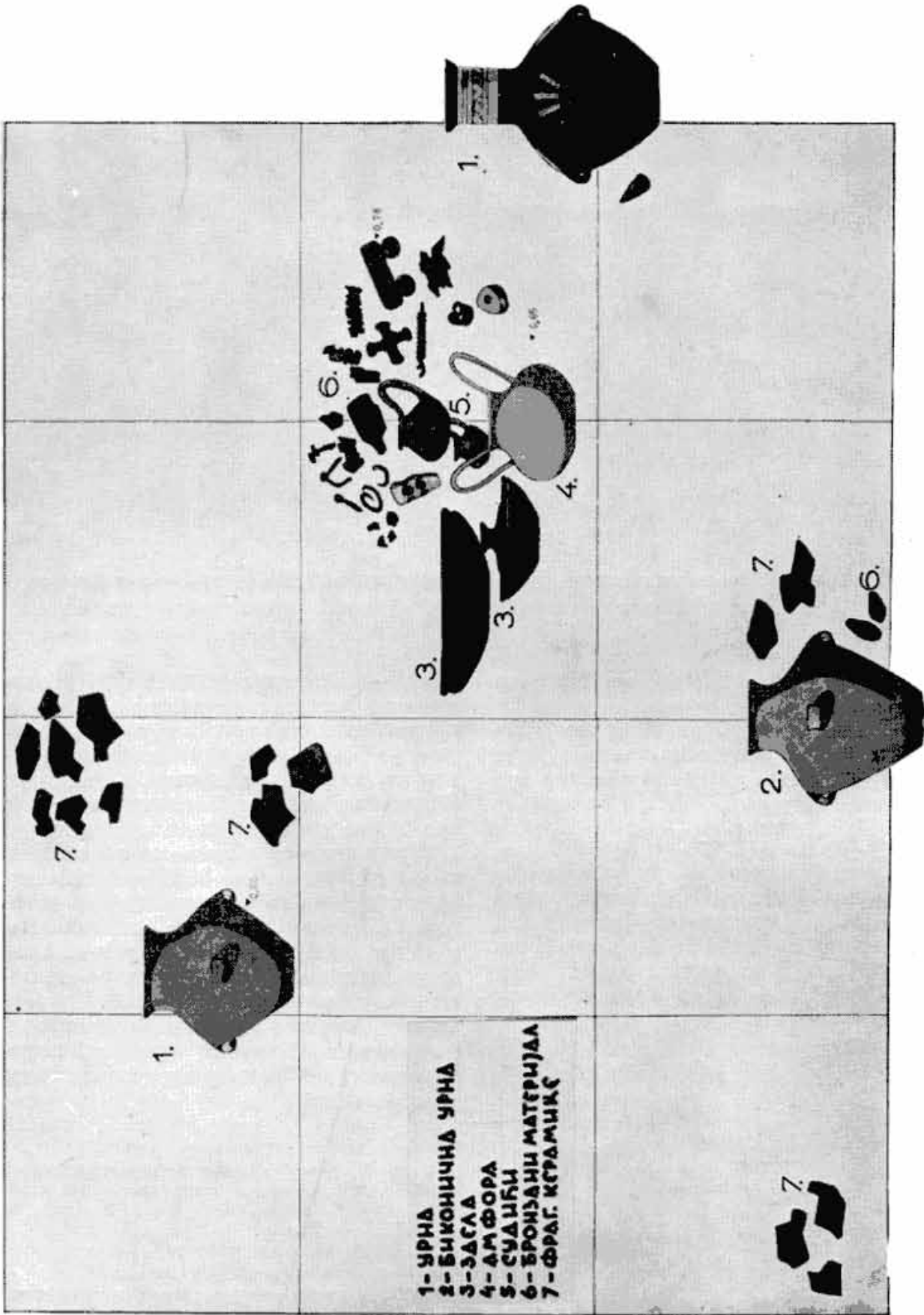

Сл. 12 — План сонде 1 са шематском претставом нађеног материјала

1. Бронзана купа (Инв. бр. 464). Висина 2,5 см. Рађена од бронзаног лима, савијена у облику купе. При самој ивици налази се правилно пробушена рупа.

Предмети у облику купе служили су као привесци, а налажени су с материјалом, који би припадао бронзаној и халштатској материјалној култури. Сличних предмета налазимо на многим локалитетима, а један од њих је и Жуто Брдо.²⁴

Гроб бр. 4

У блоку бр. VI откопана је урна биконичног облика без икакве орнаментике. Од очуваних фрагмената могло се констатовати да је рађена од недовољно пречишћене земље, која у себи садржи примесе крупнозрнастог жутог песка.

Осим спаљених костију покојника који су били измешани са пепелом нађено је неколико фрагментованих прстенова типа Norrering. Урна је откопана на дубини од 0,72 м.

1. Прстенови типа Norrering (Инв. бр. 473). Истоветни су са онима који су нађени у гробу бр. 2.

Гроб бр. 5

У блоку бр. 2 откопана је урна биконичног изгледа са четири дршке и ниским вратом. Урна се није могла реконструисати, јер је била веома фрагментована, а по фактури одговара урни из гроба бр. 4. Нађена је на коти од 0,62 м. Око урне, као и у трећем и четвртном откопном слоју овог блока, нађена је већа количина керамичких фрагмената. Одговарају фактури нађене керамике у другим блоковима (Инв. бр. 572).

Гроб бр. 6

Откопана је у блоку II, а на дубини од 0,60 м. По својим облицима и фактури одговара двема претходним урнама (Инв. бр. 573).

Осим спаљених костију нађен је прстен типа Norrering.

²⁴ Др М. Васић, Жуто Брдо, Старинар 1910, 45.

²⁵ F. Mileker, Vorgeschichte des Banats, Lok. Borjaš, Старинар 1940, XV, 20—21, Т. 15.

1. Прстен типа Norrering (Инв. бр. 473). Рађен је од пљоснате бронзане жице која се на појединим местима сужава. Преко ширих површина прелази уздужна, танка пластична линија.

Гроб бр. 7

Претставља урна биконичног изгледа. Откопана је у трећем откопном слоју на дубини од 0,64 м. Оштром линијом из рамена прелази у трбух чије је дно веома мало. На прелазу се налазе четири мале дршке. Поред урне нађен је бронзани комад савијене жице, мало даље бронзани предмет конкавног облика и један кремени ножић. У урни је било спаљених костију покојника (Инв. бр. 490).

1. Фрагментован бронзани привесак (Инв. бр. 474). Рађен је од танке савијене жице у облику спирале. Пречник је 0,9 м. Ближих аналогија имамо на локалитету Жуто Брдо и Борјашу-Турски Бечеј.²⁵

2. Предмет биконкавног облика (Инв. бр. 472). Унутрашњи део је шупаљ. Вероватно је припадао наушници.

3. Мали кремени ножић (Инв. бр. 571).

Гроб бр. 8

У трећем откопном слоју блока III, на дубини од 0,56 и 0,54 м, нађена је једна здела и један мали пехар на нози. Откопана здела је једним својим делом била испод пехара који је лежао укусо. Око судова нађено је нешто мало спаљених костију покојника.

1. Мала здела (Инв. бр. 477). Бледо црне је боје са профилисаним зарубљеним ободом. Висина зделе износи 4,9 см; а пречник 12,1 см.

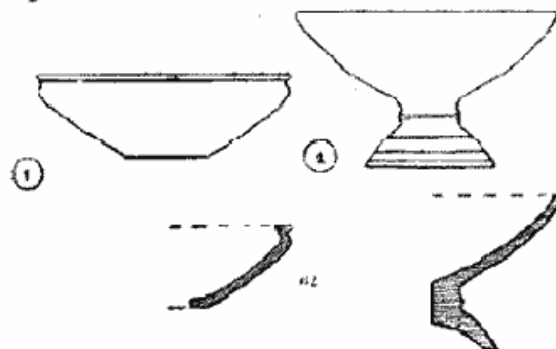

Сл. 13 — Гроб бр. 8

2. Пехар сиве боје (Инв. бр. 217). Висина његова износи 6 см, пречник горњег дела 11 см, а пречник ноге 5,8 см.



Сл. 14 — Пехар из гроба бр. 8

Судови су рађени на витлу од добро пречишћене земље. Судови су са мат површином. Нога пехара је конична, која је са унутрашње стране мало удубљена. На ноzi пехара су три паралелне урезане линије. Прелаз између горњег дела суда и ноге наглашен је једним малим пластичним прстеном, од кога се горњи део суда нагло конично шири и завршава једним увученим танким рубом.

Гроб бр. 9

У блоку IV на дубини од 0,56 м у другом откопном слоју, откопана је урна биконичног изгледа, ниског врата и орнаментисана. Низак врат и рамена украшени су снопом цик-цак и правих урезаних линија. Урна се није могла реконструисати, а по фактури одговарала би претходним урнама (Инв. бр. 562, 563).

Гроб бр. 10

Нађена здела у блоку VII претставља гроб бр. 10. Откопана је дубина од 0,43 м и била је сва фрагментована, тако да је касније реконструисана од неколико очуваних комада. Рађена је на витлу са профилисаним ободом, као и све нађене зделе на овом локалитету. Црне је боје и јако углачана. У додиру са влагом горња површина зделе се љуска. У здели и око ње нађено је нешто спаљених костију покојника (Инв. бр. 479).

Гроб бр. 11

У самом углу блока VIII, а на дубини од 0,78 м откопана је урна већих димензија и претставља највећу урну која је уопште откопана на овом локалитету. Црне је боје са местимичним пољима мрке боје. Рађена је од недовољно пречишћене земље, која садржи већу количину ситног песка. У односу према осталим досадашњим урнама много боље је фактуре, веома танких је зидова, и врло добро је печена.

Трбушастог је облика са ниским вратом и профилисаним ободом. Дно је врло мало у односу на величину саме урне. На рамену налазе се три вертикална пластична ребра која иду од врата урне до пластичног венца који се налази на трбуху. Такође на трбуху се налазе четири тракасте дршке и пластичне брадавице (Инв. бр. 669).

Нађена је у фрагментарном стању и поред њене добре фактуре. Урна је била поклопљена једном зделом са три дршке, исте фактуре као и сама урна. У самој урни нађена је једна фрагментована здела, велики фрагмент обода неког већег суда, као и већа количина спаљених костију покојника.

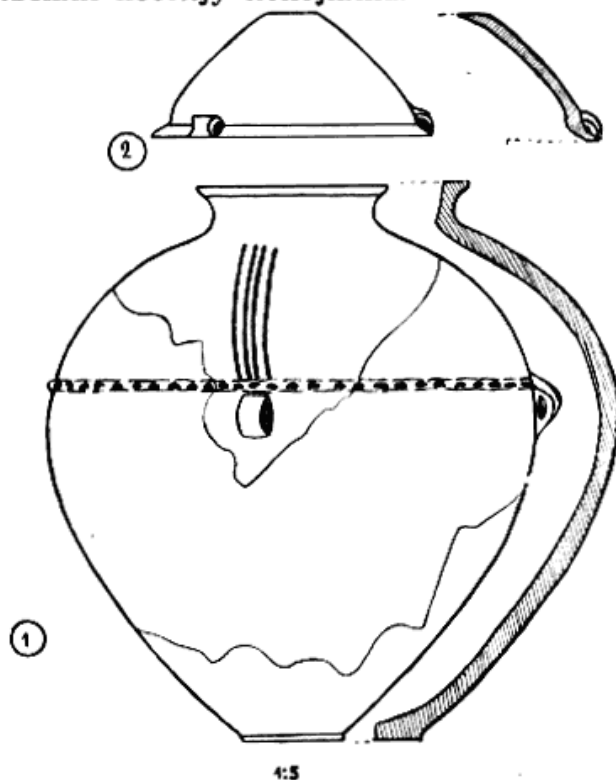

Сл. 15 — Урна из гроба бр. 11

1. Велика здела (Инв. бр. 670). Служила је као поклопац урне у гробу. Светло црне је боје и врло добре фактуре, која је истоветна са урном коју је поклапала. Обод је посувраћен испод кога се налазе три мале дршке. Размера: висина 15 см, а пречник 35,1 см.



Сл. 16 — Поклопац урне из гроба бр. 11

2. Здела коничног изгледа (Инв. бр. 731). Размера: висина 7, а пречник отвора је 15 см.

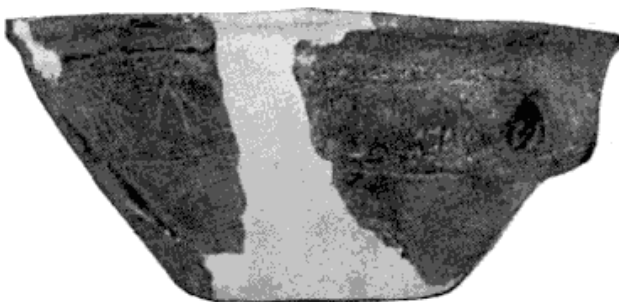

Сл. 17 — Орнаментирана здела из гроба бр. 11

Мрко црвене је боје са фризом орнамената изведеним убодима и урезаним линијама. Рађена је слободном руком од недовољно пречишћене земље. Здела је нађена фрагментована у самој урни. По техници рада, као и мотиву орнаментике сличних судова имамо из тумула код Ражане,²⁶ као и у Добрачи код Крагујевца.²⁷ Орнаменат као и профил

²⁶ Захваљујући М. Гарашанину показане су ми фотографије појединог материјала из Ражане и упућен сам био на неке примерке који би одговарали материјалу са Роспи Ђуприје.

²⁷ Др Д. Гарашанин, Прилог проучавању бронзаног доба Србије и Војводине, *Рад војвођанских музеја* 3, 1954, 68, сл. 4.

обода видимо и у Даљу²⁸ и датује се у пуни халштатски период.

3. Здела сиве боје (Инв. бр. 735). Грубо рађена од непречишћене земље са једном очуваном малом пластичном брадавицом при самом ободу. Реконструисана је и њена размера износи: висина 5,7 см, а пречник отвора 12,1 см. Нађена је код самог врата урне. Сличан примерак видимо у Дубовцу,²⁹ као и у Даљу.³⁰

4. Фрагменат врата са ободом неког већег суда (Инв. бр. 458). По фактури и профилу обода је исти као и претходна здела. Величина 10,5 x 11,5 см.

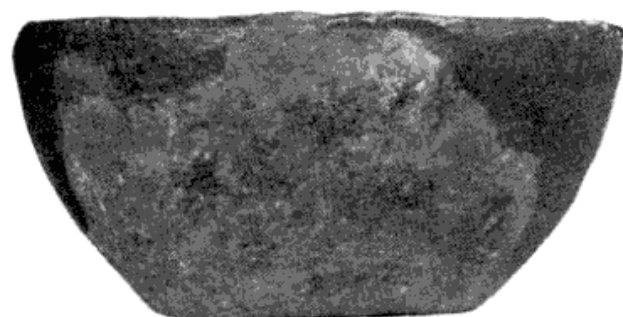

Сл. 18 — Здела из гроба бр. 11

5. Фрагменат врата са ободом (Инв. бр. 443). Припадао је мањем суду и на њему је очувана једна мала тракаста дршка на прелазу између врата и рамена. Врло добро је печен од непречишћене земље. Овај гроб могао би се датовати у рани халштатски период, јер има материјала који са својим елементима нагињу ка позној бронзи.

Гроб бр. 12

У блоку IX на дубини од 0,47 м нађена је урна биконичног облика са четири дршке. Осим нешто спаљених костију покојника није ништа друго нађено, рађена је слободном руком од рђаво пречишћене земље и без икакве је орнаментике.

²⁸ V. Hoffiller, *Corpus vasorum antiquorum*, Загреб, Pl. 33, 5 a, b.

²⁹ Vulić — Grbić, *Corpus vasorum antiquorum*, Београд 1939, Pl. 28, 3.

³⁰ V. Hoffiller, *Corpus...*, Pl. 26, 31.

Гроб бр. 13

Претставља урну нађену у блоку X, на дубини од 0,82 м. Потпуно је очувана сем обода (Инв. бр. 236). Рађена је слободном руком од недовољно пречишћене земље. На врату се налазе три хоризонталне канелуре, док је врат од рамена суда одвојен једним малим хоризонталним удубљењем од кога се шири трбушаст део суда. На трбуху се налазе четири рељефна рожчића. Између дршки налазе се поља са вертикалним канелурама која се пружају од врата до најширег дела урне.

У урни није ништа нађено осим земље, те према томе може бити да је то био празан гроб. Око урне нађено је нешто фрагмената керамике и једна фрагментована здела.

Урне оваквог типа са канелурама и пластичним рожчићем датују се у халштатски период. Ближих аналогја имамо у Белегишу, које Трбуховић датује у рани халштатски период.³¹

У Народном музеју у Београду постоји једна урна типична нашој и ставља се у пуни халштат.³²

1. Здела (Инв. бр. 227). Сјајно црне је боје, танких зидова, чији је обод јако профилисан, испод кога се налазе мале дршчице и мала пластична ребра са канелурама која иду од рамена зделе. Добро је печена и рађена је од нешто боље пречишћене земље. Нађена је у фрагментованом стању поред урне. По-



Сл. 19 — Канелована урна из гроба бр. 13



Сл. 20 — Канелована здела из гроба бр. 13

сле реконструкције њена размера износи: висина 9 см, пречник отвора 21,6 см.

Пластични орнаменат испод самог обода видимо на материјалу из Даља,³³ а облик и орнаментику на материјалу из гробова у тумулима код Добраче.³⁴

2. Фрагменат обода са пластичним рожчићима на самој ивици. По фактури одговара самој урни из овог гроба. Величине је 7 x 7 см.

Гроб бр. 14

У истом блоку где је био претходни гроб, на растојању од 0,45 м северозападно од гроба бр. 13, ископана је урна на нози. У њој су нађени остаци спаљених костију измешани са пепелом. Рађена је на дубини од 0,69 м.

Урна је угасито сиве боје са местимичним светлим пољима. Недостаје обод урне. На крајњем делу трбуха, тојест, на прелазу из рамена у трбух суда, налазе се четири тунеласте дршке. Рађена је слободном руком и врло лепог је облика. Нога је шупља и танких зидова у односу на остали део трбуха и рамена који су нешто дебљи. Рађена је од недовољно пречишћене земље са примесима ситног песка. Других предмета није нађено. Размера: висина 29 см, а пречник трбуха 31,2 см (Инв. бр. 647).

³¹ Материјал са Белегиша није публикован. Ископавање је вршено од стране Р. Рашајског и В. Трбуховића. Кратак извештај је дат у Веснику, органу музејско-конзерваторских радника НРС, бр. 15, 28.

³² Vulić — Grbić, *Corpus* . . . , Pl. 31, 8.

³³ V. Hoffiller, *Corpus* . . . , fasc. 2, T. 7, 1.

³⁴ Др Д. Гарашанин, *Рад војвођанских музеја* 3, 1954, 7, сл. 2.

Оваквих судова на нози налазимо на локалитету Даљ.³⁵

Гроб бр. 15

У блоку X, а на дубини од 0,54 м, откопана је орнаментисана урна у врло лошем стању. Била је пуна остатака спаљених костију. Нађена је у самом углу блока. Светло црне је боје са местимичним пољима светло сиве боје. Очувани су делови дна, трбуха и рамена урне. На благом прелазу између врата и трбуха суда, налазе се пластични рожчићи као на урни из гроба бр. 10. Под једним косим углом од рожчића

налазе се мала пластична испупчења, од којих се радијално протеже врпчаста орнаментика. Врат са профилисаним ободом орнаментисан је цик-цак орнаментиком, која се налази између две хоризонталне паралелне врпчасте линије. На најиспупченијем делу трбуха насађене су четири дршке. Урна је светло мрке и црвене боје, а рађена је од недовољно пречишћене земље (Инв. бр. 667). Размера: висина 27 см, пречник трбуха 28,1 см, док пречник отвора износи 19,5 см.

Урне са врпчастом орнаментиком налажене су на праисториским локалите-

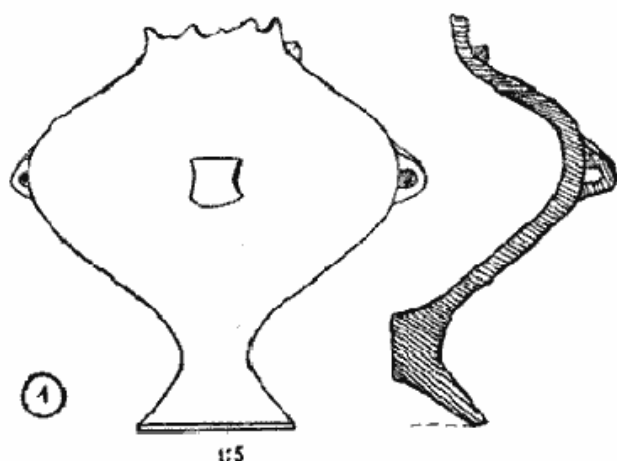

Сл. 21 — Урна на нози из гроба бр. 14

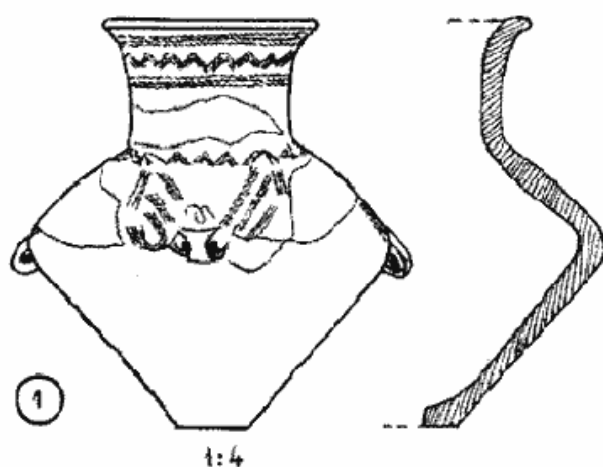

Сл. 22 — Урна из гроба бр. 16

спушта се лево и десно према трбуху орнаменат снопа урезаних линија. Са сваке стране по два снопа од по три паралелне линије иду преко рамена ка дну суда, који је раван. Врат је орнаментисан са три реда са по три таласасте паралелне линије у сваком реду. Довољно је печена, од недовољно пречишћене земље, са јачим примесима крупног песка (Инв. бр. 561). Величина фрагмената креће се између 17 x 12,5 см.

Гроб бр. 16

Урна са остацима спаљених костију, нађена је ван блокова VIII, када је вршено затрпавање блокова и нивелисање терена. Од малог равног дна диже се урна биконичног изгледа са широким вратом. На прелазу из рамена у врат

тима Ватин,³⁶ Хајдуково,³⁷ Белегиш³⁸ и та врста материјала датује се у бронзано доба.

Гроб бр. 17

Претставља орнаментисану урну сличну претходној по својој фактури (Инв. бр. 671). Размера: висина 32,4 см, пречник отвора 19 см, пречник трбуха 16,9 см и дна 8,8 см.

³⁵ V. Hoffiller, *Corpus...*, Pl. 16, 5.

³⁶ Др Б. Гавела, *Рад војвођанских музеја* 2, 1953, 62, сл. 7.

³⁷ О. Шафарик, *Пробна ископавања код Суботице 1948 године, лок. Хајдуково, Старинар* 1951, 111.

³⁸ В. Трбуховић, *Археолошка ископавања на лок. Белегиш, Весник музејско-конзерваторских радника НРС* бр. 15, 28.



Сл. 23 — Урна из гроба бр. 17

Откопана је ван блокова на дубини од 0,42 м. Рађена је слободном руком од недовољно пречишћене земље, која у себи садржи доста песка. Мрко црвене је боје. Трбушастог је облика на чијој се крајњој периферији налазе четири тунеласте дршке. Врат је широк и висок са нешто мало посувраћеним ободом. Орнаментисан је у три фриза са урезаним троугловима, који су испуњени косим линијама. Средњи фриз испуњен је дуплом цик-цак линијом. Врат преко једног удубљења благо прелази у раме суда који је украшен урезаним троугловима испуњеним косим линијама. Сви су они међу собом повезани на



Сл. 24 — Урна из гроба бр. 18

теменима, док од трећег слободног краја полазе вертикалне праве линије, које иду до крајње периферије трбуха суда.

Осим нешто мало спаљених костију покојника није друго ништа нађено.

Слични судови са орнаментиком попуњених троуглова, налажени су у Дубовцу и по др М. Грбићу припадају халштатском периоду А,³⁹ док др М. Гарашанин читаву дубовачко-жутобрдску групу ставља у бронзано доба.⁴⁰

Гроб бр. 18

Претставља велику орнаментисану урну светло сиве боје. (Инв. бр. 204). Размера: висина 38 см, ширина 34 см, а пречник отвора је 24 см, док је дна 10 см.

Биконичног је облика са високим и јако посувраћеним вратом, који преко једног благог хоризонталног удубљења прелази у трбух суда, на коме се налазе четири тунеласте дршке. Врат и раме урне су орнаментисани. На самом прелазу из врата у раме, налази се венац повезаних цик-цак линија, рађених у три реда од којих полазе према трбуху и дршкама вертикално несиметрично урезане линије, тако да изнад сваке дршке чини посебан орнаментални мотив.

Ближих аналогича имамо на локалитету Белегиш.⁴¹

Гроб бр. 19

Поред блока X, нађена је биконична урна светло црне боје, са местимичним пољима сиве боје. Рађена је слободном руком од недовољно пречишћене земље са примесима ситно зрнастог песка. На прелазу из рамена у трбух суда, налазе се тунеласте дршке чија је средина нешто мало издубљена. Урна није потпуно очувана, већ само делови дна, трбуха и рамена. Размера очуваног дела износи: висина 31,1 см, пречник трбуха 24 см, док је пречник дна 11 см (Инв. бр. 646).

³⁹ Vulić — Grbić, *Corpus...*, Pl. 28, 4.

⁴⁰ Др М. Гарашанин, Датирање дубовачко-жутобрдске групе, *Зборник Матице српске*, св. 2, Нови Сад, 1951, 87.

⁴¹ В. Трбуховић, *Весник*, 15, 29.

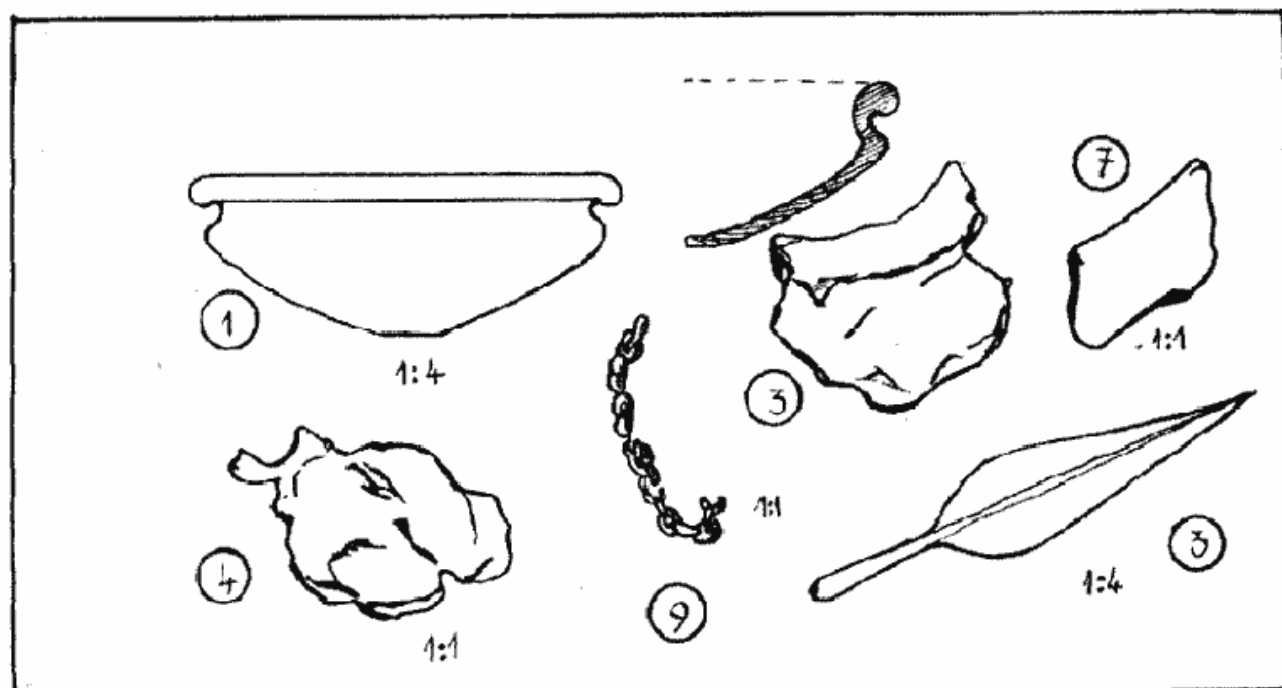

Сл. 25 — Материјал из гроба бр. 22

Гроб бр. 21

У трећем откопном слоју блока XXI, а на дубини од 0,80 м, откопана је здела око које је нађено нешто мало пепела и остатака костију покојника. У самој здели нађена је једна фрагментована гвоздена наруквица, док је око ње било доста фрагмената других судова.

1. Здела (Инв. бр. 732). Рађена је на витлу од добро пречишћене земље. Светло сиве је боје. Обод зделе је профилисан као и на другим зделама нађеним на овом локалитету. Дно зделе недостаје.

2. Фрагментована гвоздена наруквица (Инв. бр. 606). Рађена је од гвоздене жице, чији је један крај спирално савијен око другог. Очувана величина је 6 см. Наруквица припада типу наруквица из латенског периода.⁴²

3. Обод зделе (Инв. бр. 552—1). Светло сиве је боје. Рађен је на витлу. Величина фрагмента износи 9 x 4,5 см.

4. Обод суда (Инв. бр. 552—2). Црвенкасто мрке је боје. Рађен је на витлу. Величина фрагмента износи 3,5 x 6 см.

⁴² Др Д. Гаршанин, *Каталог метала* I, 64, т. X.

5. Обод мањег суда (Инв. бр. 552—3). Црвенкасто бледе боје, а рађен је на витлу од недовољно пречишћене земље. Величина износи 7 x 4,5 см.

6. Фрагменат обода суда (Инв. бр. 553—1). Комад припада неком мањем суду, који је орнаментисан урезаним чешљастим орнаментом. Величине је 6 x 6 см.

7. Фрагменат грубог суда (Инв. бр. 553—2). Припада трбуху неког суда и орнаментисан је чешљастим орнаментом. Величине је 3,5 x 5 см.

Гроб бр. 21 може се датовати у периоду La Tène II—III.

Гроб бр. 22

У блоку XXV, на дубини од 0,82 м, откопана је фрагментована здела у којој је било неколико комада фрагмената бронзе деформисаних од спаљивања. Поред зделе нађено је пепела и ситних комада спаљених костију. Осим поменутог у гробу је нађено једно копље, бронзана копча, комади опсидијана, фрагменти бронзаних судова и друго.

1. Здела (Инв. бр. 550). Рађена је на витлу од добро пречишћене земље, и



Сл. 26 — Копље из гроба бр. 22

светло сиве је боје. По облику и фактури слична је зделама које су нађене у гробу бр. 2.

2. Гвоздено копље (Инв. бр. 225). Срцастог је облика са једним пластичним ребром по средини копља. Величине је 19,8 x 4,2 см.

3. Фрагменти бронзаних судова (Инв. бр. 555). Ови комади нађени су око зделе и у самој здели и припадају металним судовима чији су ободи равни, и други тип судова чији су ободи прво избачени па увучени на унутрашњој страни.

4. Фрагментована бронзана копча (Инв. бр. 556). Округлог је облика.

5. Фрагменти бронзе и гвожђа неодређеног облика. Јако деформисани услед ватре, тако да се не може одредити њихов првобитни облик.

6. Комад стакласте пасте (Инв. бр. 557). Плавичасто затворене боје са неко-

лико линија беле боје. Деформисан због високе температуре. Вероватно је припадао неком украсном предмету.

7. Фрагмент опсидијана (Инв. бр. 558). Нађен је у склопу овог гроба са осталим предметима.

8. Кремени ножић (Инв. бр. 554).

9. Део малог ланца (Инв. бр. 559). Рађен је од бронзане жице.

Гроб бр. 24

У блоку XXVI у II откопном слоју, а на дубини од 0,46 м, нађена је једна фрагментована урна у којој је било нешто мало спаљених костију покојника. Рађена је на витлу од добро пречишћене земље и светло сиве је боје. Урна је биконичног изгледа са уским и посувраћеним ободом. На рамену и трубуху налазе се пластични концентрични кругови (Инв. бр. 551).

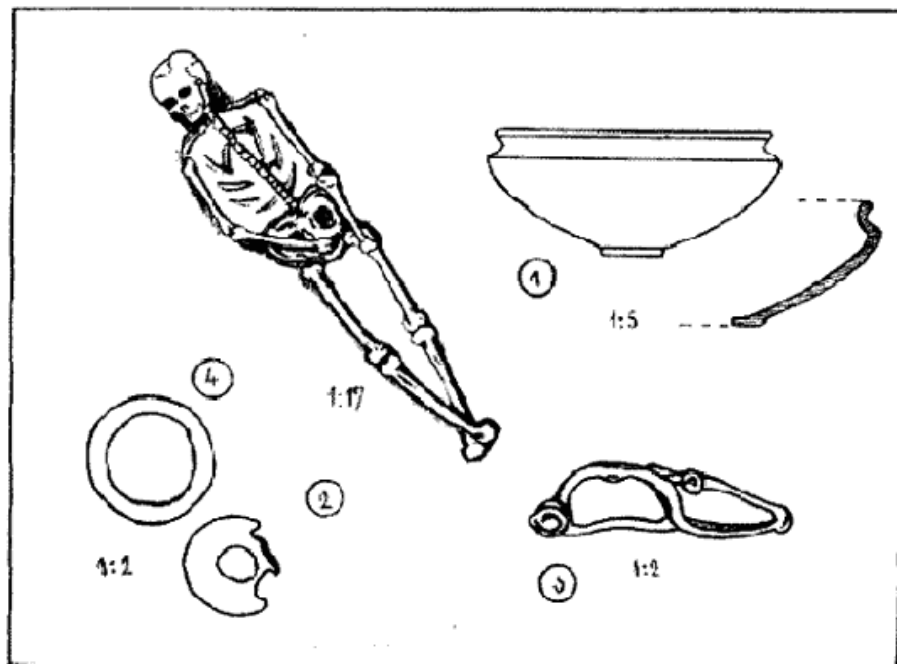

Сл. 27 и 28. — Материјал из гроба бр. 23 и гвоздена латенска фибула из истог гроба

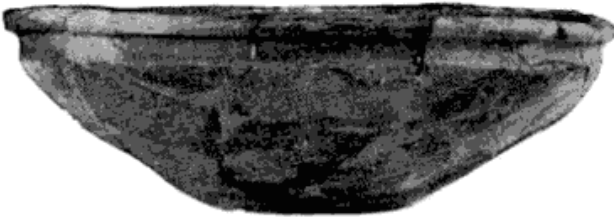

Сл. 29 — Здела из гроба бр. 23

Гроб бр. 25

У профилу западног зида блока XVIII откопано је неколико судова који су скоро сви били фрагментовани. Остаци спаљених костију и пепео били су тако разбацани да се није могло установити који је суд служио као урна. Група ових судова нађена је на дубини од 0,63 м.

1. Бојени суд са геометриском орнаментиком (Инв. бр. 564). Нађен је у фрагментима. По облику, фактури и техници обраде одговара бојеној урни са геометриском орнаментиком, коју су нашли радници још у првој етапи ископавања.⁴³

2. Здела (Инв. бр. 567). По облику, фактури и техници рада одговара зделама из латенског периода који су откопани на овом локалитету.

3. Фрагменат дна (Инв. бр. 566). Рађен је на витлу од боље пречишћене земље и светло сиве је боје.

4. Фрагменат обода суда (Инв. бр. 568—1). Рађен је на витлу од рђаво пречишћене земље са извесним примесима ситно зрнастог песка. Бледо црвенкасте је боје.

5. Фрагменат обода суда (Инв. бр. 568—2). Рађен је слободном руком од недовољно пречишћене земље. Орнаментисан је чешљастим урезаним орнаментом.

⁴³ Ј. Тодоровић, *Годишњак Музеја града Београда* II, 1956, 34 и д.

Гроб бр. 27

У другом откопном слоју блока XXVII, а на дубини од 0,26 м, нађена је једна фрагментована урна са нешто спаљеним костима. Поред ње нађено је копље.

1. Урна (Инв. бр. 505). Рађена је на витлу, добре је фактуре и светло сиве је боје. На памену суда налазе се неколико концентричних пластичних прстенова. Обод као и неки делови трбуха недостају.

2. Гвоздено копље (Инв. бр. 224). Лиснатог је облика са орнаментиком урезаних троуглова дуж целе средине копља, и то са једне и друге стране. Доњи део копља је конусан са очуваним једним штифтом који је служио за причвршћивање копља за дрвену дршку. Дужина копља износи 41 см.

Гроб бр. 28

Претставља групу фрагментованих судова који су нађени у трећем откопном слоју у блоку XXIX. Сви су судови прилично оштећени под притиском земље, сем једног судића који је добро очуван. Целокупна керамика припада латенској материјалној култури.

1. Фрагментована урна. Рађена је на витлу од боље пречишћене земље. Недостаје раме урне. У њој је нађено нешто мало спаљених костију покојника.

2. Фрагментовани судић (Инв. бр. 237). Трбушастог је облика и на трбуху и рамену налази се прстенасто удубљење.

3. Мали суд (Инв. бр. 615). Биконичног облика, величине 6,5 x 7 см. Тамно сиве је боје.

4. Фрагменат мањег суда (Инв. бр. 610). Садржи све елементе за реконструкцију. Рађен је слободном руком од недовољно пречишћене земље. Обод суда је посувраћен са унутрашње стране. Размера 8 x 7 см.

5. Фрагменат дна пехара (Инв. бр. 612). Рађен је на витлу од пречишћене земље.



Сл. 30 — Орнаментирано копље из гроба бр. 27



Сл. 31 — Бронзана фибула из гроба бр. 28

6. Фрагменат гвоздене наруквице (Инв. бр. 478). Услед ватре много је деформисан и њена очувана величина износи 4,5 см.

7. Мали гвоздени нож (Инв. бр. 242). Величине је 6,5 см.

8. Мала бронзана фибула (Инв. бр. 241). Орнаментиран је део лука са пластичним ребрима и куглицом. Величине 4,5 см. Припада периоду La Tène II.⁴⁴

9. Фрагменат камене секире (Инв. бр. 608). Нађен је у склопу овог гроба.

На основу типологије бронзаних фибула, овај гроб може се датовати у La Tène II.

IV. Скелетни гробови

У току оба ископавања у 1954 години, нађена су четири скелетна гроба од којих су два у згрченом, а два у испру-



Сл. 32 — Судић из гроба бр. 28

женом положају. Један од њих је био раније уништен.

Гроб бр. 20

Откопан је у блоку XI поред саме културне јама на дубини од 0,45 м. Костур је недостајао грудни кош и поједини делови руку. Дужина згрченог костура износила је 90 см. Покојник је био тако положен да му је глава била на истоку, а ноге на западу. Лежао је левим боком окренут према југу. У Мађарској је констатовано, да мушки скелети леже у гробу на десном, а женски на левом боку, те према овом мишљењу овај би костур припадао некој женској особи.⁴⁵

Поред костура и испод њега нађено је нешто фрагмената грубе керамике рађене од рђаво пречишћене земље, измењане са ситном плевом. Поједини фрагменти су бледо мрке до светло црвене боје. Испод саме главе костура нађен је један мали суд елипсоидног облика, који је био у фрагментима. Керамика нађена у овом гробу истоветна је керамици која је нађена у културној јама и припадала би бодрогкерестурској културној групи.

1. Суд елипсоидног облика (Инв. бр. 460). Рађен је веода грубо од слабо пречишћене земље, која садржи крупнији песак. На издуженим странама налазе се пластична испупчења у виду дршчице. Његова размера по реконструкцији износи: пречник отвора 15 x 11 см, висина 4,1 см.

⁴⁴ J. L. Pič, *nav. дело*, Pl. III, 16.

⁴⁵ J. Hillebrand, *Das frühkupferzeitliche Gräberfeld von Pusztatvanhaza, Arheologia Hungarica IV, Budapest 1929, 26—27.*

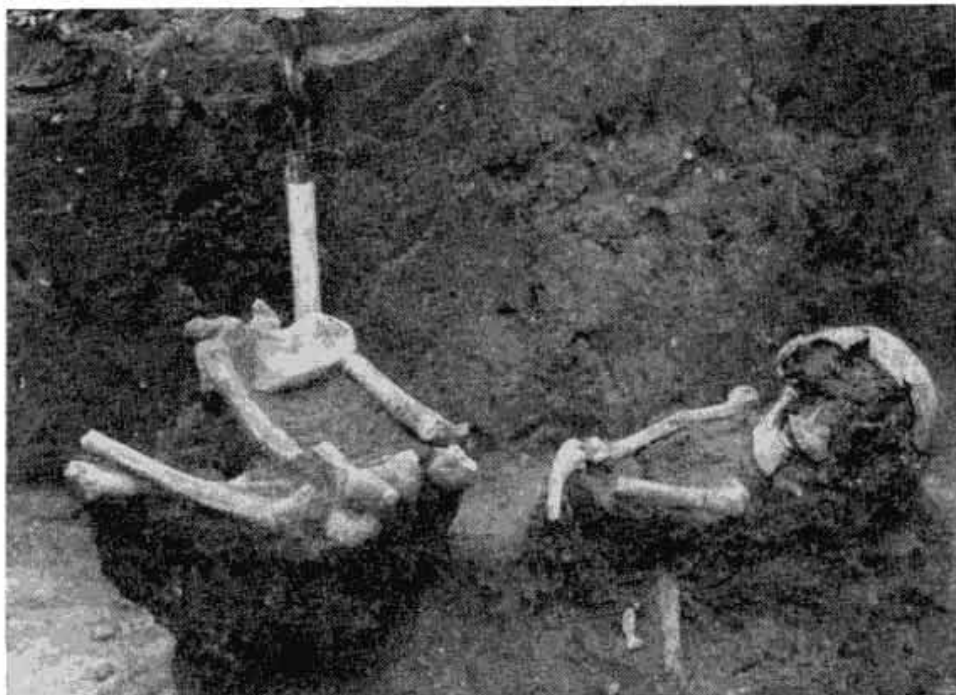

Сл. 33 — Костур у згрченом положају, гроб бр. 20

Гроб бр. 26

У профилу јужног блока XXVIII откопан је други костур у згрченом положају. Лежао је у правцу ЈЗ—СИ, а на дубини од 0,96 м. Глава покојника била је окренута према северу. Костур је положен на леви бок. Дужина костура у згрченом положају износила је 74 см.

Скелет није био потпуно очуван. Недостајали су му делови руку и грудног коша. Од гробних дарова нађен је

само део суда, који је стајао код самог потиљка покојника.

1. Део ноге пехара (Инв. бр. 565). Рађен је од грубо пречишћене земље и недовољно печене. Црвенкасто сиве је боје. Нога је потпуно шупља, а ивица јој је посувраћена ради веће стабилности. Овакав тип судова припада бодроккерестурској култури а има га и у Чоки.⁴⁶

⁴⁶ Vulić — Grbić, *Corpus . . .*, Pl. 13, 1; 16, 4, 5.



Сл. 34 — Згрченац из гроба бр. 29

Гроб бр. 23

У јужном профилу блока XXVII откопан је костур у издуженом положају. Лежао је у правцу СИ—ЈЗ. Својим горњим делом улазио је у блок XXIX. Нађен је у очуваном стању. Руке су биле положене поред самог костура, док је лева нога код самих стопала била пребачена преко десне.

Од гробних дарова нађена је једна велика гвоздена фибула на грудима, а са леве стране покојника стајала је једна гвоздена карика и округла гвоздена копча украшена ћилибаром. Код самих стопала са десне стране стајала је здела. Костур је лежао на самој здравици, а на дубини од 1,05 м. Дужина костура износила је 1,68 м.

1. Здела (Инв. бр. 480). Рађена је на витлу од добро пречишћене земље. По облику, техници обраде и фактури одговара досадашњим зделама нађеним на овом локалитету. Величина пречника износи 23 см. а висина 6,5 см.

2. Гвоздени украсни предмет (Инв. бр. 481). Округлог је облика, чије су средине са једне и друге стране удубљене, тако да стварају један шупаљ пластични прстен. Са лица у самом удубљењу смештен је комад ћилибара. Непознате је намене, а вероватно је служио као украсни предмет.

3. Велика гвоздена фибула (Инв. бр. 226). Припада типу латенских фибула, чија се нога везује за лук једним кугластим појачањем. Припада периоду La Tène II.⁴⁷ Дужине је 9 см.

4. Гвоздена алка (Инв. бр. 428). Са гвозденим украсом служила је вероватно за појас или за неку другу сврху. Нађена је заједно са поменутиим предметом и били су спојени под утицајем јаке оксидације гвожђа. Пречник износи 4,8 см.

Гроб бр. 29

Откопан је у блоку XXIX, који је био за један метар проширен према југу. На почетку рада, у самом углу прво-

⁴⁷ Ružica Bižić, Tipovi praistoriskih fibula B. i H., Glasnik Zemaljskog muzeja u Sarajevu VI, 1951, 292 и д.

битног изгледа блока, нађена је амфора сиве боје са једном дршком. Каснијим проширењем блока нађене су две цеваничне кости које су стајале паралелно једна према другој. Остали делови костура нису нађени. На основу положаја амфоре и остатака ногу покојника, могло се констатовати да је на томе месту био костур у испруженом положају, који је био временом уништен, тако да је приликом ископавања нађен само један део. Амфора је у односу према положају цеваница стајала код ногу покојника. Делови ногу лежали су на дубини од 0,65 м.

1. Фрагментована амфора (Инв. бр. 652). Биконкавног облика, светло сиве боје, а рађена је на витлу. Обод је профилисан од кога се подиже једна тракаста дршка, која се завршава на трбуху. По средини дршке налази се вертикално удубљење које дели дршку на два дела. Нађена је на дубини од 0,63 м.

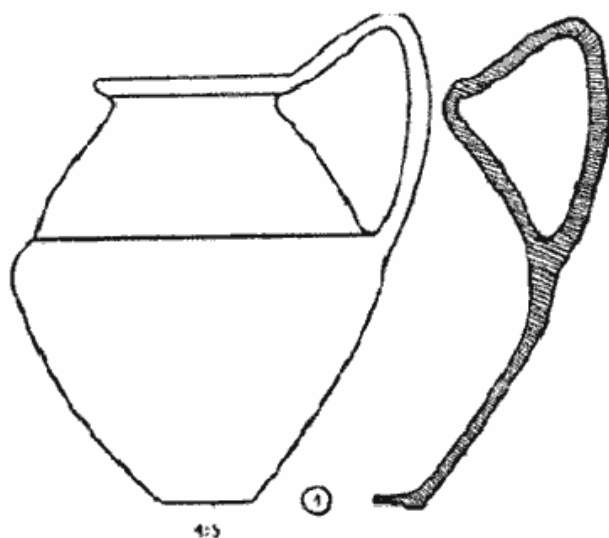

Сл. 35 — Биконични суд из гроба бр. 29

V. Ј а м а

Одмах у почетку радова на блоку XI, приметило се да ова јама садржи прилично керамике. У свим слојевима, са керамиком била је измешана велика количина пепела и гаражи, као и животињске кости. Дубина јаме износила је 1,60 м, а ширина 3 метра, чији су се зидови косо уздизали ка површини



Сл. 36, 37 и 38 — Минијатурни судић, суд чонкастог типа и судић из јаме

земље. На дубини од 0,96 м нађен је искомадан леп и заузимао је површину од 0,5 квадратна метра. Леп није лежао у хоризонталном положају, већ је био нагнут према западној страни. Дебљина лепа износила је 2 см. На појединим местима лепа добро се оцртавају лежишта пружа. Испод лепа наишло се на велику количину пепела и гарежи, где је нађена једна калупаста секира. Наилазило се на комаде лепа и у другом и трећем откопном слоју. У горњим слојевима као што смо већ рекли, нађена је велика количина фрагмената грубе керамике, која је била рађена слободном руком, а од рђаво или нешто мало

боље пречишћене земље. Ова керамика садржавала је мању или већу количину зрнаца песка. Од очуваних фрагмената из ове јаме, могло се реконструисати неколико судова. Од метала у јами је нађен један бронзани бодеж.

У јами су нађени следећи предмети:

1. Суд чоканског типа (Инв. бр. 730). Високих и танких је зидова који је према дну нешто мало задебљан. На суду се налазе две очуване пластичне брадавице које су пробушене. Ближих аналогија имамо у Чоки и Српском Крстуру. Затим, М. Шулман публиковао је један судић чоканског типа из једног гроба крај Суботице и дативе га у

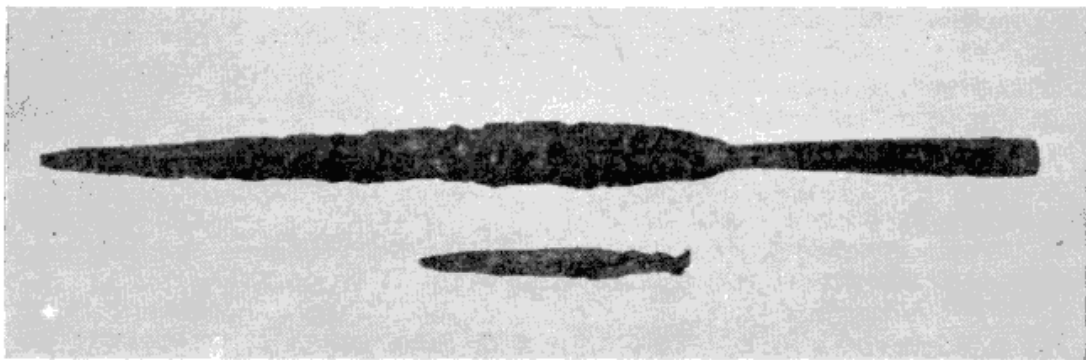

Сл. 39 — Бронзани бодеж из јаме и гвоздено копље нађено ван гробова

бакарно доба.⁴⁸ Такође, М. Грбић материјал из Чоке ставља у бакарно доба.⁴⁹

2. Судић вршачког типа (Инв. бр. 207). Од малог прстенастог дна подиже се трбух са четири пластична испупчења, која су насупрот једна другом. Обод је профилисан и извучен у четвороугаоном облику са два рошчића од којих се спуштају две тракасте дршке на раме судића. Висина износи 7,4 см, а пречник отвора 6,3 см.

Судова овог облика са оваквим развијеним формама налазимо у Вршцу,⁵⁰ Старчеву⁵¹ и Ватину.⁵²

3. Судић звонастог облика (Инв. бр. 208). Реконструисан је од једног фрагмента. Светло сиве је боје. У Омољици видимо сличан судић овога типа.⁵³



Сл. 40 — Доњи део пехара из јаме

4. Судић звонастог облика (Инв. бр. 206). Рађен је слободном руком. Његово дно је овалног облика који се према трбуху шири, а касније на средини сужава и завршава са нешто мало профилисаним ободом. Размере је: висина 8 см, а пречник 9 см. Сличан је претходном.

5. Бронзани бодез (Инв. бр. 209). Очувана дужина је 15 см.

6. Фрагменат дна суда (Инв. бр. 547). Дно је прстенасто и слично је судићу вршачког типа.

7. Фрагменат ноге пехара (Инв. бр. 543). Светло-црвене је боје. Нога пехара

је шупља. Фрагменат припада типу суда чоканске грнчарије.⁵⁴

8. Фрагменат ноге пехара (Инв. бр. 544). Сиве је боје и рађен од недовољно пречишћене земље, која у себи садржи примесе ситног песка. Нога је масивна, коничног облика са издубљеним дном. Размера: висина 6,2 см, док је пречник ноге 7,5 см.

9. Фрагменат врата суда (Инв. бр. 548). Припадао је неком већем суду. Преко целе површине премазан је црвеном бојом која се отире. Размере: 12,5 x 9 см.

VI. Материјал нађен ван гробова

Осим досад наведених предмета, који су нађени у склопу појединих гробова и материјала који је нађен у културној јами, приликом систематског ископавања, нађен је изванредан број предмета који нису припадали ниједном гробу, јер су били прилично удаљени од најближег, а не може се установити како су и на који начин доспели на то место.

Налажењем појединог археолошког материјала ван гробова претпоставља се да су они дошли сасвим случајно или пак што је вероватније да су они остаци гробова који су уништени укопавањем нових. Исто тако постоји и хипотеза да су можда ови мањи судови служили као обележје гробова, оних који нису били на овом месту спаљени, сахрањени, већ који су на неком другом месту умрли или погинули, па им је најближа родбина створила празан гроб. Потврду за овакву хипотезу може дати пример гроба број 13 са овог локалитета, где у урни није нађен ниједан комад костију, нити пак пепела.

Поједине предмете нађене ван гробова, изнећемо у овом раду са свим потребним подацима, како би они могли

⁴⁸ Др М. Шулман, Гробље бакарног доба у близини Суботице, Зборник Матице српске 6, Нови Сад, 1954, 70 и д.

⁴⁹ Праисториско доба Војводине, Војводина I, 1939, 54. Т. II.

⁵⁰ Др Б. Гавела, Рад војвођанских музеја 2, 1953, 62, сл. 5.

⁵¹ Др Д. Гарашанин, Рад војвођанских музеја 3, 1954, 69, сл. 8, 9, 13 (а, б)

⁵² Др М. Грбић, Војводина I, 57, 58.

⁵³ Исти, Corpus..., Pl. 23, 7.

⁵⁴ Исти, Corpus..., Pl. 14, 13.

да послуже за научну обраду, а и да у овом раду буде целокупан и комплетан материјал нађен на овом локалитету.

1. Велико гвоздено копље (Инв. бр. 221). Нађен је у блоку бр. XII на дубини од 0,55 м. Копље издуженог лиснатог облика, чији је врх нешто мало одломљен, док је доњи део конично тунеластог облика. Размера је 55,5 x 4,5 см.⁵⁵

2. Мало гвоздено копље (Инв. бр. 641). Нађено је у блоку XXX, а на дубини од 0,42 м.

3. Бронзана копча (Инв. бр. 637). Нађена је на дубини 0,53 м у блоку XXX. Величине је 4 x 3,2 см.



Сл. 41 — Латенски судић откопан ван гробова

ментиком урезаних цик-цак линија. Откопан је поред блока II после завршених радова, када су се блокови затрпавали. Размера: висина 8,5 см, пречник трбуха 8,8 см.

8. Мали биконични судић (Инв. бр. 220). Истоветан је судићима нађених у гробу број 2. Светло сиве је боје. Размера: висина 8,5 см, пречник трбуха 7,9 см.

9. Камена калупаста секира (Инв. бр. 503). Откопана је у блоку XII на дубини од 0,65 м.

10. Обрађена кост (Инв. бр. 642). Нађена је у блоку XXIII, а на дубини од 0,82 м.



Сл. 42 — Орнаментирани судић са рошчићима откопан ван гробова

4. Фрагментована бронзана фибула (Инв. бр. 639). Рађена је од бронзане жице дебљине 0,3 мм, чији је један крај савијен у спиралу. Откопана је на дубини 0,30 у блоку XX.

5. Фрагментована бронзана фибула (Инв. бр. 576). На луку има веће кугласто појачање.

6. Фрагментат бронзане фибуле (Инв. бр. 638). Рађен је од пљоснате бронзане жице, која је савијена у облику спирале. Нађена је на дубини 0,48 м. Величине је 3,5 см.

7. Судић вршачког типа (Инв. бр. 205). Јако развијених форми са орна-

VII. З а к љ у ч а к

Обичај спаљивања и сахрањивања покојника у пољима са урнама распростраио се почетком бронзаног доба готово по целој Европи. Нађена керамика из гробова са урнама, као и керамика из гробова са сахрањивањем, само у мањој мери, припада такозваној панонској керамици, која својом карактеристичном орнаментиком и облицима посуђа чини једну посебну групу. Она по специјалном начину сахрањивања припада у ширем смислу Urnenfelder култури. Овакав начин сахрањивања, као и појаву и употребу биконичних урни, М. Васић објашњава утицајем из Егеје и то преко Тракије. Аналогне појаве сусрећу се у Шлезији, Лужици, Чешкој и Бранденбургу.⁵⁶







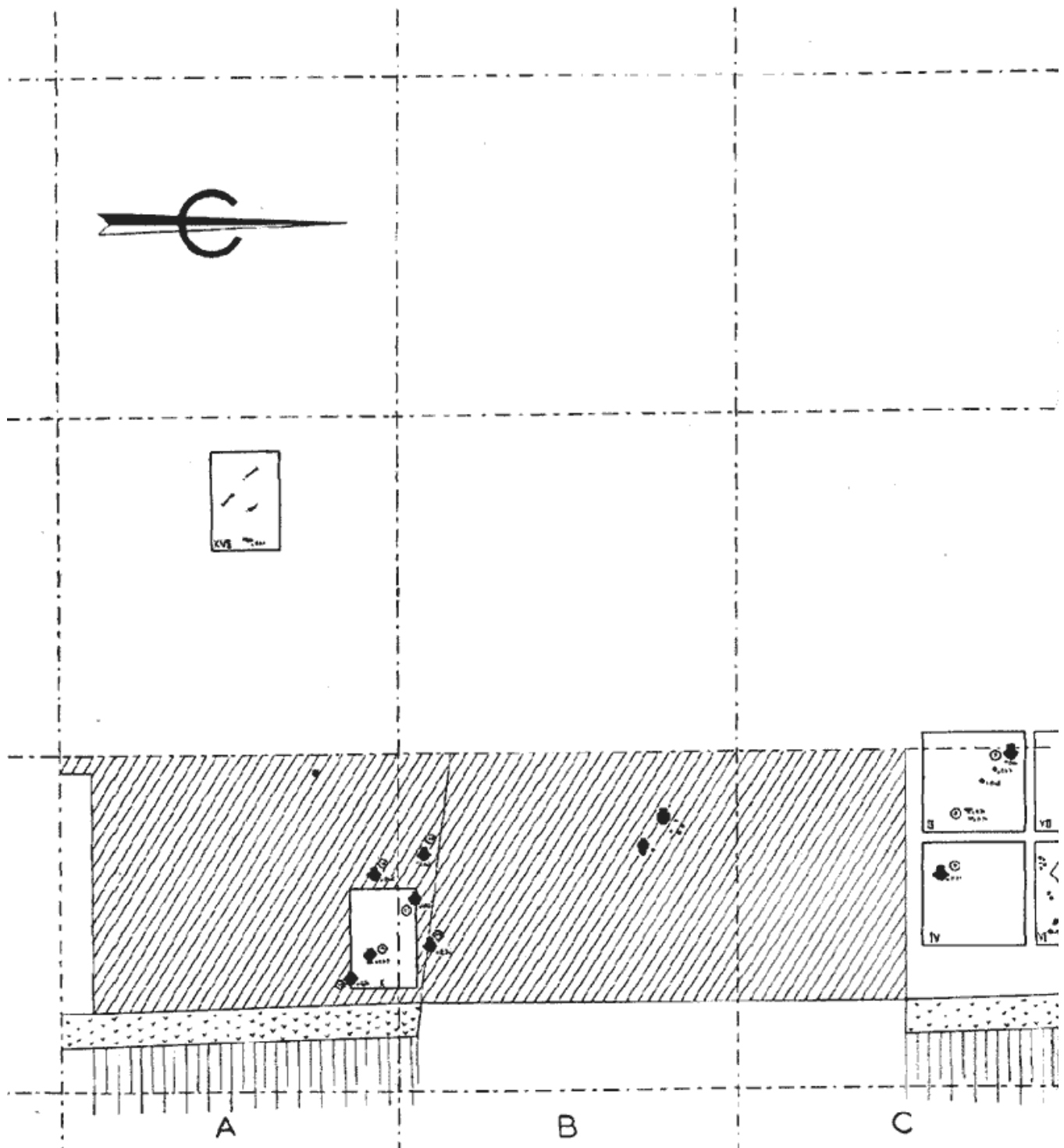







⁵⁵ Др М. Васић, Део инвентара једног гроба из Винче, *Старинар* 1950, 15.

⁵⁶ Др М. Васић, Жуто Брдо, *Старинар* 1911, 46.

Сл. 43 — Ситуациони план сонди на Роспи Ђуприји са шематском претставом нађеног материјала у I етапи ископавања



ПЕГЕНДА.

- | | | |
|---|---|--|
|  СОНДА |  ГИНА |  ЗДЕЛА |
|  ЗЕМЉИШТЕ КОЈЕ СУ РАДНИЦИ КОПАЛИ |  УРНА СА ПОКЛОПЦЕМ |  ПЕШАР |
|  ТЕОДОЛИТ |  ГРЕВЧАСТА ВАЈА |  СУД |
|  ЖИВЦИА |  ЗВОНАСТИ СУД |  ВРАТ СУДА |
|  ЈАМА У СОНДИ |  СУД СА ДРЪКОМ |  ФРАГМЕНТ СА БРАДАВИЦОМ |

РАЗМЕРА МЕТРА 0 1 2 3 4 5 6 7 8 9 10



Рис. 6. Харови

- ~ ДНО СУДА
- БРОНЗАНИ ПРЕДМЕТ
- НОЖИЕ
- СЪЛЕСКИ
- КАМЕНА СЕКИРА

- ВРХ КОПА
- ВОДЕЖ БРОНЗАНИ
- РОГ
- КОЛУ
- ЛЕП

- ФРАГМЕНТИ
- ФРАГМЕНТ СЪ ДЪРВОМ
- ЗГРЧЕНАЦ
- ГАР И ПЕПРО

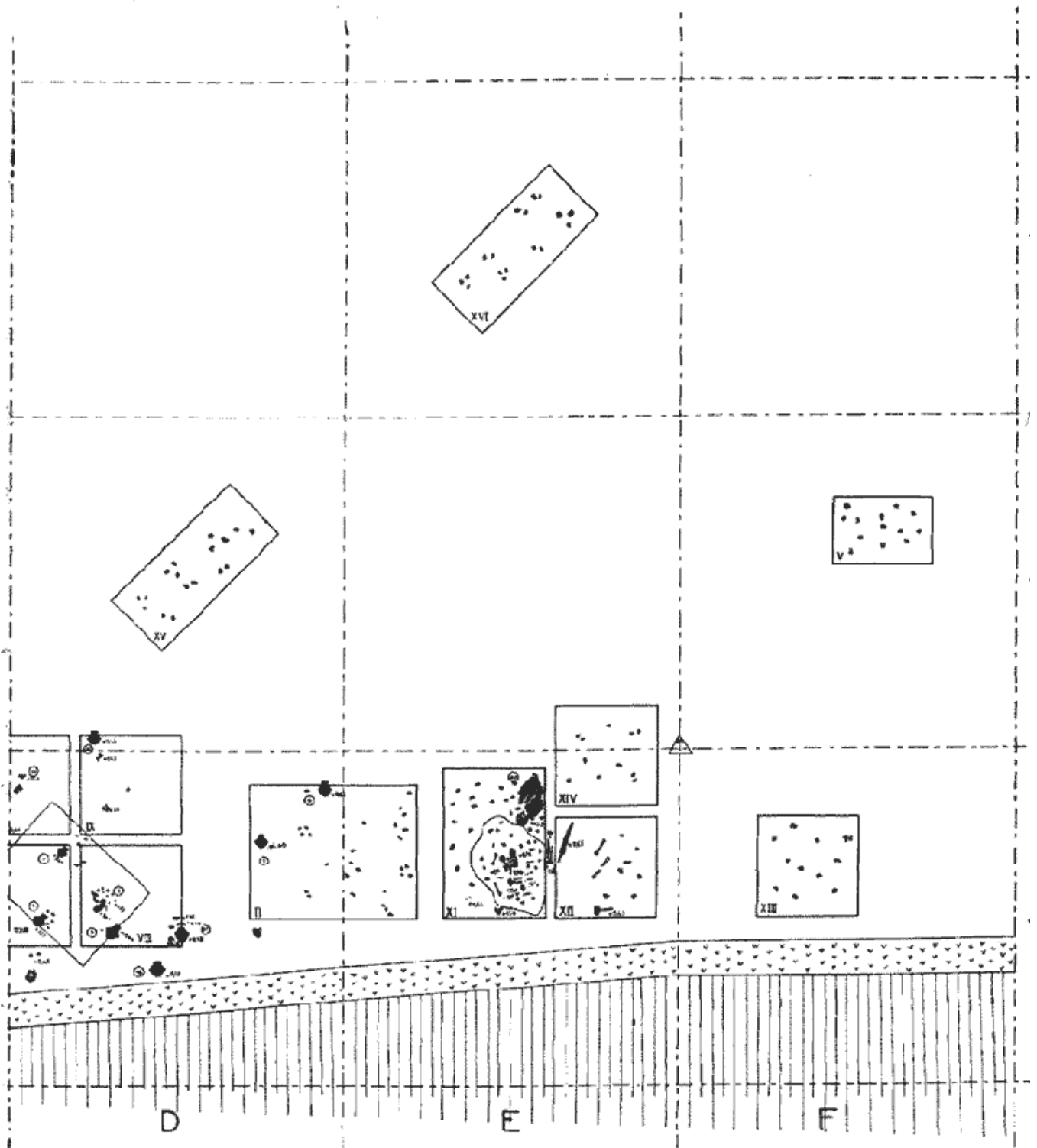
Највећи део материјала са праисториске некрополе на Роспи Ђуприји припадао би т.зв. панонској керамици која заузима видно место у праисторији. Hoernes тврди да је то најзначајнија праисториска керамика и по квалитету је ставља одмах иза егејске.⁵⁷

Са одређивањем порекла панонске керамике, као и хронологије уско је повезано питање етничких носилаца ове керамичке групе. При решавању овог питања постоје различита тумачења. Ростовцев сматра да панонска керамика потиче из југо-западне Русије и приписује је Скитима.⁵⁸ Hoernes истиче да је панонска керамика постала појачаним утицајем Егеје и Понта.⁵⁹ Schuchhardt показује ширење и порекло ове керамике са Илирима на средњем Дунаву, а ту своју хипотезу заснива на сличним мотивима између орнаментике на панонским и виланова урнама.⁶⁰ Постоје проблеми при решавању порекла и хронологије. Schuchhardt судећи по извесним судовима закључује да њено порекло произилази из тракасте грчарије, не само по облику, већ и по орнаментичности.⁶¹

G. Childe ставља панонску керамику одмах после славонске и хронолошки је одређује у бронзано доба.⁶² Hoernes нешто мало помера хронологију и сматра панонску керамику као бронзаноодобску, зато М. Васић истиче да се Hoernes-ово мишљење највише приближава истини, јер развијено доба Мађарске по Рајнекеовој подели одговара халштату. А и гвозденом добу Подунавља.⁶³

Nils Aberg дели слично мишљење са Hoernes-ом пошто сматра панонску грч-

чарију за бронзаноодобску.⁶⁴ М. Васић је материјал са Жутог Брда датовао у халштатски период гвозденог доба у Подунављу,⁶⁵ што је касније прихватио Б. Гавела поткрепљујући ту хипотезу материјалом откривеним на келтском опидуму Жидовар.⁶⁶

У најстарије налазе са овог локалитета могу се уврстити гробови са скелетима у згрченом положају, као и материјал из културне јаме. Тај обичај сахрањивања покојника у згрченом положају је углавном типична појава неолитског и ранобронзаног доба у Подунављу.⁶⁷ Такав начин сахрањивања видимо на локалитету Чока у Банату,⁶⁸ које М. Грбић датује у бакарно доба, тј. временски ставља на прелазу у други миленијум.⁶⁹ Нађена керамика припадала би бодрокерестурској култури, за коју су карактеристични судови у облику пехара на ноzi.⁷⁰ Тој истој врсти керамике приписујемо и нађени доњи део пехара у гробу број 26, који је стајао на самом потиљку покојника.

Из ранијег излагања видели смо да откопани материјал из културне јаме припада једним добрим делом чоканској а другим делом омољичко-вршачкој керамици. Пошто материјал са локалитета Чоке није систематски обрађен, а материјал који је публикован са овог локалитета је случајно нађен, не може се прихватити гледиште М. Грбића који поједине типове судова ставља у бакарно и рано бронзано доба,⁷¹ када на овом налазишту налазимо типичну чоканску грчарију у једној културној јами са типичним средњембронзаноодобским материјалом.

⁵⁷ M. Hoernes, *Urgeschichte der bildenen Kunst in Europa*, Wien 1925, 404.

⁵⁸ M. Rostovtzeff, *Iranians and Greeks in South Russia*, Oxford 1922, 91.

⁵⁹ M. Hoernes, *нав. дело*, 404.

⁶⁰ C. Schuchhardt, *Alteuropa*, Berlin. 217.

⁶¹ Исти, *нав. дело*, 218 и д.

⁶² G. Childe, *The Danube in Prehistory*, 280.

⁶³ Др М. Васић, *Старинар*, 1911, 55.

⁶⁴ Nils Aberg, *Bronzezeit und Früheisenzeitliche Chronologie*, Teil IV, Kupfer und Frühbronzezeit, 55, 57.

⁶⁵ Др М. Васић, *Старинар* 1911, 55 и д.

⁶⁶ Dr B. Gavela, *Zidovar*, 27; исти, *Rad војвођанских музеја* 2, Нови Сад, 63.

⁶⁷ Др М. Гарашанин, Једна скица хронологије металног доба Србије, *Историски гласник* 3—4, 1951, 53.

⁶⁸ Др М. Грбић, *Војводина* I, 54.

Vulić—Grbić, *Сопрус...*, Т. 13 и 14.

⁶⁹ Др М. Грбић, Керамика бакарног доба из налазишта код Чоке у Банату, *Гласник историског друштва у Новом Саду* III, 1930, 205—206.

⁷⁰ М. и Д. Гарашанин, *Археолошка налазишта у Србији*, 16, 87.

⁷¹ Др М. Грбић, *Гласник историског друштва у Новом Саду*, 205; Vulić—Grbić, *Сопрус...*, Pl. 13—16; Др М. Грбић, *Војводина* I, 54.

Рано бронзано доба, Рајнеке А, у Подунавско-посавској области је нејасно, већ у овим крајевима познајемо формирану културу средњег бронзаног доба, а пре ње, одмах по завршетку млађе фазе винчанске културе, познат нам је само низ временских и по карактеру прелазних култура, које како изгледа више или мање познају метал, али имају још јасно изражен неолитски карактер. М. Гарашанин сматра да би те културе најзгодније било називати субнеолитским и наводи као пример баденску и костолачку културну групу.⁷²

Како поједини материјал из Чоке, као и у овој јами има неолитских елемената, а нађен је са материјалом средњег бронзаног доба, сматрамо да би се чоканска култура могла уврстити у субнеолитске културе и ставити на хронолошку лествицу у бронзано доба наше области. Ако бисмо прихватили последњи рад М. Гарашанина о хронологији бронзаног доба у Банату, онда би најмлађа фаза типичне чокарске грнчарије ишла скоро до средине ватинско-вршачке паралелно са омољичко-панчевачком, а затим мокрињско-перјамошком и губила би се у фази млађег неолита.⁷³ По Рајнекеовом хронолошком систему обухватала би рану фазу средњег бронзаног доба Б и рано бронзано доба А.

Питање је да нису то само сирвивали грнчарије ранијих култура или пак да ли се може говорити о једној културној јами тако афирмативно, када би она могла да живи по пола миленијума? Сматрамо да ће се сирвивали појединих културних група појавити на оном терену, где је она и раније постојала. Конкретно као са чоканском керамиком која је највише била распрострањена по Потисју, а ако се она појављује на неком другом терену у истим првобитним облицима, онда се не може ни у ком случају говорити о сирвивалима, већ о

једном временском раздобљу и да је само разменом, импортом доспела у друге области.

Једна културна јама, без обзира на величину и садржај материјала, не може живети неколико стотина година, већ само у краћем временском периоду. У овом случају, упоређујући материјал из ове јаме, она би, према последњим радовима о хронологији бронзаног доба, била у употреби преко 500 година.

У прилог гледишта да се чоканска грнчарија у својој најмлађој фази не може тако високо датовати, придружује се и чињеница да је у јами нађен један бронзани бодаж заједно са каменом калупастом секиром.

Група урни са врпчастом орнаментиком, којој припадају гробови број 3 и 16, припадале би ватинско-вршачкој групи средњег бронзаног доба. Нађене су урне са истим облицима и орнаментиком на локалитетима Белегиш,⁷⁴ као и на некрополи код Иланце,⁷⁵ и говоре у прилог теорији да оваква врста материјала припада тој културној групи. У гробу број 6 на Иланци налазимо судић вршачког типа са ромчићима на ободу, поред урне са врпчастом орнаментиком. Овом истом временском раздобљу припадале би и група урни са орнаментиком урезаних паралелних линија. Вероватно су то прелазни типови урни ка дубовачко-жутобрдским типовима и они се могу датовати у рани халштат, тојест по Рајнекеовој подели халштат А—В. Овој групи припадали би гробови 9, 15 и 18.

Урнама дубовачко-жутобрдског типа, одговарала би урна из гроба број 17 са Роспи Буприје, како по фактури, тако и по орнаментацији и ишле би донекле паралелно са канелованим урнама из халштатског периода. По М. Гарашанину дубовачко-жутобрдска група донекле тече паралелно са ватинско-вршачком фазом⁷⁶ и она би почињала у

⁷² Др М. Гарашанин, *Историски гласник* 3—4, 1951, 50 и д.

⁷³ Др М. Гарашанин, *Рад војвођанских музеја* 3, 57 и д.

⁷⁴ Материјал није публикован, али захваљујући колеги Трбуковићу материјал са Беле-

гиша био ми је показан, а и дати потребни подаци о наласку.

⁷⁵ Захваљујући др М. Грбињу стављене су ми на располагање фотографије гробова са ископавања на Иланци.

⁷⁶ Др М. Гарашанин, *Зборник Матице српске* 2, Нови Сад, 86.

средњем бронзаном добу Б, затим се продужује до почетка бронзаног доба Мађарске, халштатског периода А по хронолошком систему Рајнекеа за средњу Европу.⁷⁷ Но, видимо и на локалитету Иланца у гробу број 12 типичну халштатску канеловану урну са зделом која је орнаментована шрафираним троугловима, а чија је орнаментика карактеристична за дубовачко-жутобрдску групу.⁷⁸ М. Грбић исту групу по свом хронолошком систему ставља у халштатски период, стил А,⁷⁹ док М. Васић жутобрдску групу спушта много ниже, у млађе гвоздено доба наше области.⁸⁰

Група урни без икакве орнаментике из гробова број 4, 5, 6, 19 сем гроба 14 који припада халштатском периоду, по својим облицима, фактури, и техници обраде припадала би средњем бронзаном добу, а одговарала ватинско-вршачкој фази, по Рајнекеовој подели В—С. Урне са канелованом орнаментиком датирају се у пуни халштатски период, по Рајнекеу С—D.

Поједине судове из гробова 11 и 13, који припадају халштатском добу, можемо везивати са материјалом из тумула код Ражане, као и Добраче код Крагујевца у западној Србији, а што указује на сличне погребне обичаје а вероватно и на сличан етнички елемент у поменутих областима.⁸¹

Гробови спаљених покојника број 2, 8, 10, 21, 22, 24, 25, 27 и 28, као и скелетни гробови број 23 и 29 припадају Келтима и датирају се у латенско доба. Знајући податак класичног писца Птолемеја да су Скордисци, једно племе Келта, основали свој утврђени град на ушћу Саве у Дунав по поразу код Делфа 280 године пре н. е.,⁸² а да је досада на ужој територији града Београда нађено

врло мало латенског материјала, то ови налази појачавају важност овога локалитета за проучавање оснивања старог праисториског Београда, Singidunum-a.⁸³

Латенски материјал из Србије је веома оскудан, и везан је за продор Келта и каснијим настањењем Скордиска у Подунављу, тако да врло мали број налаза из ове епохе познајемо на територији Србије. Налази из Београда, Беле Паланке, Брестовика, Винче, Градца, Ритопека, Жидовара⁸⁴ углавном припадају периоду La Tène II, док из La Tène I познат нам је налаз из Кладова⁸⁵. La Tène III углавном је заступљен у унутрашњости.⁸⁶

Латенски материјал са налазишта Роспи Ђуприје припадао би периоду La Tène II и III. Урна са бојеном геометричком орнаментиком из гроба 25, као и она коју су радници раније, пре систематског ископавања предали нашем Музеју, могу се датовати у период La Tène III.⁸⁷ Слично овим урнама на Жидовару је откопан један суд, за који Б. Гавела сматра да је из I века пре н. е.⁸⁸ У периоду La Tène II датују се нађене бронзане и гвоздене фибуле из гробова 2, 23 и 28, као и гвоздене и бронзане нарукнице из гробова 21 и 28.

Оно што је карактеристично за овај локалитет, а нарочито за латенски период, то је налаз прстенова типа Norpering у склопу са латенским материјалом у гробу број 2, као и налаз фрагмената астрагалоидног појаса, за који знамо да су га аутохтони становници ове области носили као саставни део своје одеће. То потврђује да су Скордисци населивши се у ове области примили много елемената материјалне културе аутохтоног становништва, тојест, Илирско-трачких племена.

⁷⁷ Исти, нав. дело, 87.

⁷⁸ Материјал са Иланце добијен је у фотографијама од др М. Грбића.

⁷⁹ Vulić—Grbić, *Corpus...*, Pl. 28—30.

⁸⁰ Др М. Васић, *Старинар* 1911, 55.

⁸¹ М. и Д. Гарашанин, *Археолошка налазишта*, 20.

⁸² Птолемеј II, 9, 3.

⁸³ Ј. Тодоровић, Прилог решавању локације келтског Сингидунума, *Весник*, 16—17, 1953, 23. У овоме чланку осврнуо сам се на основу на-

лаза латенског материјала с локацији Сингидунума.

⁸⁴ Dr B. Gavela, *Zidovar*, passim.

⁸⁵ Др М. Гарашанин, Из историје Келта у Србији, *Историски гласник* 3—4, 1953, 11.

⁸⁶ Др М. Гарашанин, *Историски гласник* 3—4, 1953, 12 и д.

⁸⁷ Ј. Тодоровић, *Годишњак Музеја града Београда* II, 32 и д.

⁸⁸ Dr B. Gavela, *Zidovar*, 31, сл. 42.

LA NÉCROPOLE PRÉHISTORIQUE DE ROSPI-ĆUPRIJA PRÈS DE BELGRADE

J. TODORVIĆ

Presque dans toute l'Europe, à l'âge de bronze, la coutume d'incliner les morts ainsi que celle de les enterrer avec des urnes dans les champs, était très répandue. La céramique trouvée dans des tombes avec urnes ainsi que celle des autres tombes appartient à la céramique pannoniennne qui forme un groupe spécial par ses ornements caractéristiques aussi bien que par la configuration des récipients. Elle fait partie de la civilisation Urnenfelder par sa façon spéciale d'inhumer. M. Vasić commente cette manière d'enterrer comme étant venue des Egéens par la Thrace ainsi que les formes by-coniques des urnes. Des phénomènes analogues peuvent se trouver en Silésie, Lützen, Tchékoslovaquie et Brandenburg.

La plus grande partie du matériel provenant de la nécropole préhistorique de Rospi-Cuprija appartiendrait à la céramique nommée pannoniennne qui occupait une place considérable à cette époque. Hoernes prétend que c'est une des plus importantes céramiques de la préhistoire, il la situe par sa qualité de suite après la céramique égéenne. En précisant l'origine de cette céramique et sa chronologie il faut les lier étroitement à son appartenance ethnique. Roktocev pense que la céramique pannoniennne provient du sud-ouest de la Russie et il l'attribue aux Scythes. Hoernes affirme que cette céramique a été formée sous la grande influence des Egéens et du Pont. Schuchhardt démontre la divulgation et l'origine de cette céramique avec la venue des Illyriens sur le Danube central. Son hypothèse est fondée sur les motifs très ressemblants des ornements se trouvant sur les urnes pannoniennes et de «villa nuova». Pour trouver l'origine et la chronologie il existe toujours des problèmes. Schuchhardt jugent suivant certains récipients a conclu que leur origine provient de la céramique de Thrace non seulement par leurs formes mais aussi par leurs ornements.

G. Childé place la céramique pannoniennne de suite après celle de Slavonie et la situe ainsi chronologiquement à l'âge de bronze.

Hoernes recule un peu cette chronologie et la situe à l'âge de bronze moyen. C'est pourquoi M. Vasić souligne que le jugement de Hoernes est le plus près de la vérité car le déploiement de la Hongrie date suivant la définition de Reinecke à l'époque de Hallstatt. Et même à l'époque de fer de la région Danubienne.

Nils Aberg partage l'opinion de Hoernes car il situe la céramique pannoniennne à l'époque de bronze. M. Vasić place le matériel découvert à Žuto Brdo à l'époque de Hallstatt, ce qui veut dire à l'âge de fer de la région Danubienne. B. Gavela a adopté, plus tard, cette hypothèse en l'enrichissant par le matériel trouvé dans la place forte celtique de Židovar.

Les tombes avec des squelettes recroquevillées et la fosse dite culturelle peuvent être considérées comme les vestiges les plus anciens. Cette coutume d'enterrer les morts dans une attitude recroquevillée est caractéristique pour l'époque néolithique et le début de l'âge de bronze dans la région Danubienne. D'ailleurs cette même coutume a été déjà rencontrée lors des travaux dans la localité de Čoka (région Banat.) Or, le Dr. Grbić situe ces tombes-là au début de l'âge de cuivre, c'est à dire au début du second millénaire. La céramique trouvée appartient à la culture Bodrog-Keresztur, et elle est identifiée par des vases en forme de coupe à pied, propres à cette culture. Nous attribuons à cette même culture la partie inférieure d'une coupe trouvée dans la tombe N° 26, posée à même la nuque du mort.

Avec cette céramique appartenant à l'époque néolithique c'est à dire au groupe de Čoka, plusieurs fragments de récipients du type de Vršac furent trouvés dans la même fosse. Etant donné que le matériel trouvé à Čoka n'a pas encore été étudié systématiquement et que le matériel de la localité faisant l'objet de cette publication a été découvert par hasard, il nous paraît malaisé d'adopter l'hypothèse du Dr. Grbić qui situe cette céramique à l'âge de cuivre

et au début du l'âge de bronze. Ceci d'autant plus que la céramique de cette fosse, appartenant incontestablement au genre de Čoka, est trouvée à côté du matériel typique, pour l'âge de bronze moyen.

L'âge de bronze ancien, Reinecke A, dans la région du Danube et de la Save n'est pas assez clair. On connaît déjà, dans ces régions, la culture de l'âge de bronze moyen. Et avant cela vers la fin de la phase plus nouvelle de la civilisation de Vinča, nous ne connaissons que certaines civilisations qui sont par leur durée et leur caractère, d'un type transitoire. Elles connaissent plus ou moins le métal mais conservent toujours le caractère néolithique qui est nettement exprimé. M. Garašanin pense qu'il serait le plus aisé de nommer ces cultures «subnéolithique», il cite comme exemple le groupe Baden-Kostolac.

Comme, dans cette fosse aussi, le matériel de Čoka possède des éléments néolithiques et étant donné qu'on a trouvé aussi du matériel appartenant à l'âge du bronze moyen, nous pensons pouvoir classer la civilisation de Čoka dans la culture subnéolithique et la placer à l'âge de bronze moyen, à l'échelle chronologique de nos régions.

En adoptant les affirmations de la dernière étude de M. Garašanin sur la chronologie de l'âge de bronze au Banat, la première phase de la céramique de Čoka se situerait vers la moitié de l'époque Vatin—Vršac, parallèlement à celle de Omoljica—Pančevo et ensuite à celle de Mokrin—Perjamos en se perdant dans le néolithique jeune? D'après le système chronologique de Reinecke elle engloberait la première phase de la moitié de l'âge de bronze B et les débuts de l'âge de bronze A.

Les urnes ornées de serpentins, provenant des tombes N^{os} 3 et 16, appartiendraient au groupe de Vatin—Vršac de l'âge de bronze moyen. Des urnes avec des formes et ornements semblables ont été trouvés dans la localité de Belegiš et dans la nécropole de Ilandža, ce qui confirme l'hypothèse que ce matériel appartient au même groupe que celui sus-mentionné. Le groupe d'urnes ornées des lignes horizontales taillées dans la masse, serait de la même époque. Il s'agit probablement des types transitoires aboutissant aux types de Dubovac et Žuto

Brdo, qui peuvent être situés aux débuts de l'époque de Hallstatt, c'est à dire, selon Reinecke, à époque de Hallstatt A—B. A ce groupe appartiendraient également les tombes N^{os} 9, 15, 17 et 18.

L'urne de la tombe N^o 17 appartiendrait au type de Dubovac—Žuto Brdo, aussi bien par sa facture que par ses ornements et elle correspondrait à peu près aux urnes cannelées de l'époque de Hallstatt. Selon M. Garašanin le groupe Dubovac—Žuto Brdo est en partie parallèle au groupe de Vatin—Vršac et il commencerait à l'âge de bronze moyen B, et continuerait jusqu'aux débuts de l'âge de bronze en Hongrie, c'est à dire jusqu'à l'époque A de Hallstatt selon la chronologie de Reinecke pour l'Europe Centrale. M. Grbić situe ce même groupe, d'après son système chronologique, dans l'époque de Hallstatt, style A, tandis que M. Vasić situe le groupe de Žuto Brdo beaucoup plus bas, à l'âge de fer dans notre pays.

Les urnes sans aucun ornement des tombes N^{os} 4, 5, 6, 19 appartiendraient, par leurs formes, leur facture et leur technique à l'âge de bronze moyen, sauf la tombe N^o 14 qui appartient à l'époque de Hallstatt, et elles correspondraient à la phase de Vatin—Vršac, c'est à dire d'après Reinecke, à la phase B—C. Les urnes à ornements cannelés se situent, au beau milieu de l'époque de Hallstatt, d'après Reinecke à l'époque C—D.

Certains vases des tombes N^{os} 11 et 13 peuvent être rapprochés, tout en appartenant à l'époque de Hallstatt, du matériel du tumulus près de Ražane et de Dobrača près de Kragujevac en Serbie Occidentale, ce qui indique les mêmes coutumes et probablement la même appartenance ethnique dans ces régions.

Les tombes des incinérés N^{os} 2, 8, 10, 21, 22, 24, 25, 27, et 28, ainsi que les tombes avec des squelettes N^{os} 23 et 29 appartiennent aux Celtes et datent de l'époque Latérienne. Connaissant l'affirmation de l'écrivain antique Ptolomée, disant que les Scordisci, une tribu celtique, ont fondé une localité avec des fortifications à l'embouchure de la Save dans le Danube, après la défaite à Delf, 280 ans avant notre ère, et étant donné que très peu de matériel de cette époque ait été trouvé sur le territoire de Belgrade, ces découvertes donnent à la localité de Rospi Ćuprija une importance primordiale

pour l'étude de Singidunum—Belgrade pré-historique.

Le matériel découvert à Rospî Cuprija appartiendrait à époque de La Tène II-III. L'urne ornée de couleurs, trouvée dans la tombe № 25 et celle que les ouvriers ont trouvée avant le commencement des travaux

systematiques, datent de l'époque de la Tène III. Quant à la période La Tène II elle est confirmée par la découverte des fibules de bronze et de fer dans les tombes Nos 23, 2 et 28 ainsi que par le bracelet de bronze des tombes 21 et 28 et le bracelet trouvé avant le commencement des travaux.

Illustrations dans le texte:

- Fig. 1 — Vue sur la localité avec des sondages ouverts. Dans l'arrière plan le Danube avec Ada Huja
- Fig. 2 — Section verticale du terrain près de Rospî-Cuprija
- Fig. 3 — Plan catastral de Rospî-Cuprija
- Fig. 4 — Tombe déterrée № 2
- Fig. 5 — Récipient de l'époque La Tène trouvé dans le tombeau № 2
- Fig. 6 — Ecuelle servant d'urne trouvée dans le tombeau № 2
- Fig. 7 — Objets trouvés dans le tombeau № 2
- Fig. 7a — Objets trouvés dans le tombeau № 2
- Fig. 8 — Restes de la ceinture astrogaloïde trouvée dans le tombeau № 2
- Fig. 9 — Fil à plomb en bronze avec ornements trouvé dans le tombeau № 2
- Fig. 10 — Boucle en bronze avec ornements trouvé dans le tombeau № 2
- Fig. 11 — Urne trouvée dans le tombeau № 3
- Fig. 12 — Plan de la sonde I avec le schéma du matériel trouvé
- Fig. 13 — Tombeau № 8
- Fig. 14 — Coupe trouvée dans le tombeau № 8
- Fig. 15 — Urne trouvée dans le tombeau № 11
- Fig. 16 — Couverture de l'urne trouvée dans le tombeau № 11
- Fig. 17 — Ecuelle avec ornements trouvée dans le tombeau № 11
- Fig. 18 — Ecuelle trouvée dans le tombeau № 11
- Fig. 19 — Urne cannelée trouvée dans le tombeau № 13
- Fig. 20 — Ecuelle cannelée trouvée dans le tombeau № 13
- Fig. 21 — Urne à pied trouvée dans le tombeau № 14
- Fig. 22 — Urne trouvée dans le tombeau № 16
- Fig. 23 — Urne trouvée dans le tombeau № 17
- Fig. 24 — Urne trouvée dans le tombeau № 18
- Fig. 25 — Matériel trouvé dans le tombeau № 22
- Fig. 26 — Lance trouvée dans le tombeau № 22
- Fig. 27 — Matériel trouvé dans le tombeau № 23
- Fig. 28 — Fibule en fer de l'époque La Tène trouvée dans le tombeau № 23
- Fig. 29 — Ecuelle trouvée dans le tombeau № 23
- Fig. 30 — Lance avec ornements trouvée dans le tombeau № 27
- Fig. 31 — Fibule en bronze trouvée dans le tombeau № 28
- Fig. 32 — Petit récipient trouvé dans le tombeau № 28
- Fig. 33 — Squelette recroquevillé, tombe № 20
- Fig. 34 — Squelette recroquevillé du tombeau № 29
- Fig. 35 — Récipient biconique trouvé dans le tombeau № 29
- Fig. 36 — Petit récipient en miniature trouvé dans la fosse
- Fig. 37 — Petit récipient — type de Čoka trouvé dans la fosse
- Fig. 38 — Petit récipient trouvé dans la fosse
- Fig. 39 — Poignard en bronze trouvé dans la fosse et lance en fer trouvée hors des tombes
- Fig. 40 — Partie inférieure de la coupe trouvée dans la fosse
- Fig. 41 — Petit récipient de l'époque La Tène déterrée hors des tombes
- Fig. 42 — Petit récipient avec ornements découvert hors des tombes
- Fig. 43 — Plan de la situation des sondes de Rospî-Cuprija avec le schéma du matériel trouvé au cours de la première étape des fouilles
- Fig. 44 — Plan de la situation des sondes avec le schéma du matériel trouvé au cours de la seconde étape des fouilles